

LTE 通信モジュール搭載非常通報装置

WhiteLock21MM

取扱説明書



製品をお使いになる前に、本書をお読み下さい

PDF を画面でご覧の方は目次や参照ページをクリックすると該当ページに移動します。
また文章から移動する箇所もあります。

重要事項

本製品は医療機器、原子力施設機器、航空機器、交通関連機器など、ひとたび事故が起こると生命、財産に関わる重大な損害を与えるおそれのあるシステムには使用しないで下さい。
本製品を組み込んだお客様の製品に起因して発生したいかなる損害に対しても弊社では一切の責任を負いません。
本製品の仕様、デザインなどは改良のため予告なしに変更する事があります。

はじめに（必ずお読み下さい）

このたびは「WhiteLock21MM」をご利用頂きまして、誠にありがとうございます。

本製品は外部からの入力信号に応じて、LTE(4G)通信モジュールより携帯電話機、PHS 電話機、一般電話機などに音声メッセージで、また携帯電話機に SMS（ショートメッセージサービス*）で自動通報する装置です。

*SMS（ショートメッセージサービス）とは、携帯電話同士で電話番号を宛先にしてメッセージをやり取りするサービスです。

この「非常通報装置 WhiteLock21MM 取扱説明書」の本文中においては「WhiteLock21MM」を「WL21MM」と表記させていただいております。あらかじめご了承下さい。

●WL21MM は LTE(4G) 通信モジュール「MM-M61D（セイコーソリューションズ株式会社製品）」を搭載しています。

※ご使用になるには NTT ドコモの LTE(4G) 回線契約を行った SIM カードを入手して下さい。

●NTT ドコモ回線を利用した MVNO（格安 SIM）カードでのご使用も可能です。

●WL21MM に関して、NTT ドコモまたは NTT ドコモ回線を利用する MVNO 事業者が何ら保証するものではありません。

●WL21MM は、NTT ドコモが提供する LTE(4G) 通信エリアでのみご利用いただけます。また、日本国外ではご利用いただけません。

注 1) 電波が使用出来る国であれば動作しますが、海外の法律に合せていない為日本国外でのご使用はできません。（保証対象外）

注 2) 海外でご使用された場合、販売者ではなく使用者が罰せられますのでご注意下さい。また、輸出に関する書類等の提供は出来かねますのでご了承下さい。

●WL21MM は無線を利用しているため、LTE(4G) 通信サービスエリア内であっても、トンネル・地下・屋内・ビルの陰・山間部などの電波の届きにくい場所ではご利用いただけない場合があります。

●屋外でも電波の弱い所およびサービスエリア外ではご使用になれません。

●高層ビル・マンションなどの高層階で見晴らしの良い所であってもご使用になれない場合があります。なお、電波の特性上、接続された無線の受信レベルが十分な状態で移動せずに使用している場合であっても通信が切れる、音声が届かない事がありますので、ご了承下さい。

●WL21MM は電子部品を使用しているため、テレビ、ラジオ、アンプ、スピーカー、電子レンジなど、電磁波や磁気が発生する機器のそばでは、通信ができない場合がありますので、ご注意ください。

●WL21MM では、テレビ電話・データ通信はご利用いただけません。

●WL21MM の誤作動、不具合、あるいは停電などの外部要因によって、通信などの機会を逸したために生じた損害などの純粋経済損失については、当社は一切その責任をおい兼ねますので、あらかじめご了承下さい。

●WL21MM は精密機器のため電源の安定供給が必要となります。瞬断を起こさないようお気を付け下さい。また、塵、ほこり、水滴等により故障する場合がありますのでご注意下さい。

●WL21MM をお使いになる前に、本書をよくお読み頂き、手順に沿って動作を確認の上ご使用下さい。特に通報先の電話番号の間違ひには十分ご注意下さい。この説明書は本製品の側などいつも手元においてお使いください。

●WL21MM は迷惑電話の防止や回線を保護するための機能（リダイヤル規制）中は、通報動作が待機状態になる場合があります。

●WL21MM は付属品を含め、改良のため予告なく装置全部または一部を変更することがありますので、あらかじめご了承下さい。

●WL21MM は、ご購入直後の状態ではそのまま使用することができません。弊社製品サイトより設定用ソフトウェアと USB ドライバをダウンロードしていただき、パソコンにインストールし設定を行う必要があります。また、音声通報する場合は録音も行って下さい。

●設定後は本書の説明にしたがって動作確認をしてからお使いください。

※本取扱説明書に掲載のパソコン画面は、Windows10 (Pro) を例にしてあります。

※本取扱説明書に掲載の設定ソフトは WhiteLock21MM 設定ソフト Ver1.00 が記載されています。

製品の最新情報、バージョンアップはインターネットでご確認できます。

製品ホームページ <https://www.adocon.jp/>

※本書に記載されている内容は、予告なく変更される場合があります。あらかじめご了承ください。

※本書の内容を無断で転載することは禁止されています。

安全にお使いいただくために

本製品の誤った取り扱いによる事故を未然に防ぐために、本文中に示す「警告マーク」および「注意マーク」の意味を十分理解していただき必ずお守り下さい。この取扱説明書では動作設定および操作の手順について解説しています。内容をご理解いただいたうえ、正しくご使用くださいますようお願い申し上げます。

警告マーク及び注意マーク表示について



警告

この表示の警告事項を無視して本製品の取り扱いをすると、本製品が誤動作し、人命、身体に関わる死傷事故、財産に対する損害事故が生ずる可能性があります。また、法律違反になる場合があります。弊社では、この事に起因するいかなる損害に対し一切の責任を負いません。



注意

この表示の注意事項を無視して本製品の誤った取り扱いをしますと、本製品が破損、又は通信不能や誤動作する場合があります。弊社では、この事に起因するいかなる損害に対し一切の責任を負いません。

警告と注意



警告

本製品は、一般用途向けに設計されており、一般機器より高い信頼性が要求される用途や、医療機器、防災・セキュリティ関連機器、ガス・危険物等の安全装置、航空機用の機器及びその重要部品のような極めて高い安全性が要求される用途での使用は、意図されておりません。これらの用途での使用により、人身事故、火災事故、損害等が生じ

ても、弊社はいかなる責任も負いかねますので、予めご了承ください。

電波による誤動作を引き起こす可能性がある医療機器の近くでは使用しないで下さい。

航空機、原子炉施設などの重要施設等での使用はしないで下さい。

本製品を使用したシステムを設計する場合は誤動作防止、火災発生対策など安全設計をして下さい。

軍事目的（武器、テロ行為）や、軍事関連施設では使用しないで下さい。

本製品は、日本国内仕様となっていますので、海外では使用しないで下さい。本製品を日本国外で使用するとその国の電波に関する法律に違反する可能性があります。

本製品を使用するシステム、機器の安全対策を十分に行ってください。

本製品は電波を使用しており、電波使用範囲内であってもマルチパスフェージングや外来ノイズの影響で通信が途切れる場合があります。その場合でもシステムが常に安全を保つように考慮して下さい。

以下のような環境あるいは、本製品の定格や仕様の範囲を越えた使用はしないで下さい。

- ・本商品は精密機器です。塵・ほこり・水滴等により故障することがあります。
- ・振動や衝撃が加わる場所。高温、低温になる場所や温度差が急激に変化する場所。閉め切った車内、ストーブ、ヒータ、冷凍庫、本体の放熱を妨げる場所など。
- ・湿度や水気が多い場所。浴室内、台所の流しや湯気の当たる場所。雨や雪のかかる屋外、直射日光が当たる場所。
- ・強い電波や磁力、静電気が発生する場所。腐食性ガスの発生、化学物質の付着するおそれのある場所。

以下のような取扱いは絶対にしないで下さい。

- ・本製品を落下などの衝撃を加えないで下さい。
- ・本製品の上には、重い物、液体などを置かないで下さい。
- ・異常発熱や発煙の原因となる為、本製品内に金属などの異物が入らないようにして下さい。
- ・電源供給線の誤配線が無いようにして下さい。
- ・手や体が電源部に接触すると感電する事がありますので、ご注意下さい。
- ・煙が出るなど、異臭がした場合は直ちに電源供給を停止し使用を中止して下さい。
- ・感電の恐れがありますので、電源を入れた状態では施工しないでください。
- ・本体は、屋内での使用を前提に設計されています。屋外でご使用の際には使用条件定格内になるように工夫してご使用ください。
- ・本体内部に異物等が入らないようにご注意ください。



注意

本体の分解・改造は行わないでください。本体内部は静電気に極めて弱い部品が使用されています。本体に触る前に人体の静電気を逃がしてください。

異常発熱や発煙を防止するため、本製品の保障特性・性能の数値に少し余裕を持たせて使用してください。

本体もしくはそれに接続されている部分から異臭がした場合や、過熱や煙が出たりする場合は、ただちにご使用を止め、電源を切り、取り外してお買い上げの販売店、または弊社までご相談ください。

本製品を長期間使用しない場合は、購入時の箱に入れて保管して下さい。

本書の内容のコピーや転載を無断で行わないで下さい。著作権法により禁止されています。

ACアダプタは必ず付属品をご使用ください。他の製品の流用は絶対にお止め下さい。

通報装置は、登録された電話番号が正しく設定されているかどうか認識できません。従って、誤った電話番号を登録されると内容によっては多額の電話代がかかる場合があります。設定後には動作試験(メール通報の場合メールの受信を確認してください)を必ず実施してからご使用下さい。また通報先に登録してある電話番号を解約された際にも、通報装置の設定修正・動作試験を行ってください。

設置場所について (必ずお読み下さい)

本体を次のような場所に設置しないでください。動作が不安定になるなど、おもわぬ火災や故障の原因になる場合があります。

- ・急激な温度変化や湿度変化がある場所。
- ・結露するような場所。
- ・直射日光が当たる場所。
- ・水気、火気のある場所。
- ・粉塵等のほこりの多い場所。
- ・不安定な場所や振動がある場所。
- ・強い磁気や電磁波を発生する機器の近く。
- ・高精度な制御や微弱な信号を扱う電子機器の近く。
- ・腐食性ガスのある場所。
- ・気化した薬品や化学反応をおこす様な場所。空気中に塩分が含まれている場所。
- ・鉄粉がある場所。

お願い

本体やケーブル等は、小児の手が届かない場所に保管、設置してください。長期間にわたって無人で使用する場合は、必ず定期的に保守・点検を行ってください。

初期不良について

初期不良対応は、**商品到着後 14 日以内**です。また、弊社の発送間違いの場合も交換させていただきます。なお、初期不良で売り切れ商品につきましては、同機種に交換できない場合があります。その場合、修理対応とさせていただきます。どうか、弊社によるお引取りにて対応させていただきます。

製品保証について

本製品の保証期間は、ご購入の日から1年間です。保証期間を過ぎた場合は有償修理となります。ただし、「警告と注意」の項に掲げた環境や使用状況での故障については、保証期間であっても有償修理となります。保証に関する詳細は製品に添付の保証書をご覧ください。

雷による故障について

雷による故障は保証期間内であっても保証対象外となります。対策として、電源側に避雷器を取り付けられる事をおすすめします。弊社では避雷器の販売をしておりませんので別途ご用意下さい。

製品修理について

本製品の正しいご使用方法にも関わらず発生した故障に対し、製品の保証期間中（ご購入後1年間）は無償で修理いたします。保証期間を過ぎている場合は有償修理となります。

修理に出される前には、弊社ホームページの製品別 Q&A に同様な事例がないかご確認ください。また、もう一度故障状況もご確認いただき、弊社営業担当者まで事前にご連絡をお願いします。

修理品は宅配便などで弊社までご送付下さい。

修理内容の明記

修理に出す場合は、必ず故障の内容や状況を具体的に明記し、修理品と一緒に送って下さい。

修理料金について

修理料金は、技術料、部品代、送料で構成されます。

送料について

- ・保証期間内：返送費用は弊社負担とさせていただきます。
弊社までの送料はお客様でご負担下さい。
- ・保証期間外：お客様の負担となります。

※出張修理は行いません。

ご連絡、お問い合わせ先

各種問い合わせは、下記の連絡方法がございます。また、弊社のホームページには技術情報ならびに最新情報、Q&A などが掲載されていますのでご覧ください。

インターネットメールによるお問い合わせが、簡潔で間違いが無く、内容が伝えやすいのでとても便利です。

技術的なお問合せに関しては、開発環境や問題となっている事柄などを具体的にとりまとめたからご連絡下さい。

■ インターネットメール

Eメールアドレス：eigy@adocon.co.jp

宛先：株式会社アドコン 営業担当宛

■ 電話

電話番号：0852-54-2036

受付時間： 9:00 ~ 12:00

13:00 ~ 17:00

※営業日は平日のみとなっております。

■ FAX

FAX番号：0852-54-2196

宛先：株式会社アドコン 営業担当宛

■ 郵便

郵便番号：690-2101

住所：島根県松江市八雲町日吉3-24

宛名：株式会社アドコン 営業担当宛

■ ホームページ

弊社ホームページには製品毎のカタログ、取扱説明書ならびに新着情報、Q&A などが掲載されていますのでご覧ください。

ホームページアドレス <https://www.adocon.jp/>

QRコード



目次

ご使用の前に	9
略称、商標について	9
制限事項	9
SIM カード申込み方法について	9
ご契約プランについて.....	9
技適マークについて	9
SIM カードについて	9
SIM カードの挿入について.....	10
WhiteLock21HW（FOMA 無線モジュール搭載）との違い.....	10
本体の操作について	10
本体内蔵の充電池について	10
WL21MM 設定ソフトについて	10
電源操作（9桁の製造番号が「20」から始まる場合）	11
電源を入れる（電源スイッチ ON）	11
電源を切る（電源スイッチ OFF）	11
電源操作（9桁の製造番号が「19」から始まる場合）	12
電源を入れる（電源スイッチ ON）	12
電源を切る（電源スイッチ OFF）	12
製品概要と特徴	13
概要.....	13
特徴.....	13
パッケージ内容	14
各部の名称とその機能	15
本体外観	15
動作設定	16
設定ソフトのインストール	16
ホームページから「ダウンロード」する方法	16
CD からインストールする場合	18
USB ドライバのインストール	19
Windows11 での自動インストール	19
設定に使用するパソコン	19
設定ソフトウェアの起動.....	20
全体の設定	20
警報入力の遅延時間（mS）	20
SMS 定期通報	21
SMS 個別解除呼び出し	21
外部入力信号の仕様	21
音声通報を終了する条件	22
着信許可（入力信号の状態確認）	22
着信を許可する電話番号	22
通報先の設定（音声通報）	23
通報先の電話番号	23
通報先の設定（SMS）	24
通報先の SMS 電話番号	24
送信メッセージの編集.....	25
情報の表示.....	26
通信ポートの確認.....	26
設定内容の転送	27

本体から設定内容を読み込む	29
設定内容の保存と読み込み	30

録音再生.....31

録音再生の概要	31
出荷時の録音内容	31
録音内容の例	31
通報時の再生例（通常通報を受けた時）	31
着信時の再生例（入力信号の状態確認）	32
録音再生の操作方法	32
録音のコツ	32

動作確認.....33

呼出の種類と通話料金.....34

通報の種類	34
音声通報	34
SMS メール通報	34
1回の通報にかかる通話時間	34
通報中に発生した警報について	34
通報動作の順番と警報の種類	35
警報発生・解除（音声通報とSMS通報を設定した場合）	35
警報発生が重なった時（音声通報とSMS通報を設定した場合）	35
全解除呼出設定（音声通報のみ）	36
個別解除呼出（SMS通報のみ）	36
全解除・個別解除呼び出し（どちらも設定した場合）	37
定期通報（SMS通報のみ）	37
停電・復電時発信	37
停電保証時間（10分）を超えてからの復電通報	38
着信許可（入力信号の状態確認）	38
着信を制限する	38
入力信号の状態を音声で聞く	38
通報終了の条件	39
1つの通報先を終了する条件	39
複数の「音声通報先」を終了する条件	39
音声通報のリダイヤル規制について	40
音声通報先が話中の状態ではないのにリダイヤル規制になる場合	40

設置方法.....41

設置場所を決める	41
入力端子接続	41
接続	41
端子台	41
信号入力部の内部回路	42
本体の設置	42
壁掛けブラケット	42
屋外用アンテナ	43
小型防滴アンテナ	43
ACアダプタの接続	44
運転の開始	44

通報の受信.....45

受信装置	45
音声通報を電話機で受信したとき	45

動作モニタ 46

表示モニタランプ	46
ACアダプタでWL21MMに電源供給しているとき	46
電源スイッチ ON (初期設定)	46
電波状態が圏内の場合 (LTE 通信モジュール正常動作中)	46
電波状態が圏外の場合 (通報出来ない状態)	46
電波状態が弱いとき	46
電源スイッチを OFF にするように要求しているとき	46
復旧処理中	46
電源スイッチ OFF (終了処理)	46
通報・着信時の動作ランプ	47
リダイヤル規制待機中	47
動作時のランプ点灯状態	47
停電 10 分後に自動電源 OFF (終了処理)	48
音声通報の設定内容に誤りがある場合	48
SMS 通報の設定内容に誤りがある場合	48
動作設定転送・読込中	48
録音・再生中	48

停電保証について 49

停電保証用充電電池	49
停電保証用充電電池の交換方法	49

よくある質問(Q & A) 50

一般的なご質問	51
通報・設定についてのご質問	54
SMS メール通報についてのご質問	57
設定ソフトについてのご質問	58

こんなときには 61

設定ソフトウェアのアンインストール	61
本体を清掃するときは	61
DC-IN(緑)以外のランプが消灯しない場合	61
ケース下蓋の取り外しと取り付け	62
ケース下蓋の取り外し	62
ケース下蓋の取り付け	62

仕様 63

WhiteLock21MM 本体	63
設定ソフトウェア	63

外形図 64

本体	64
フランジ足付ケース	64
フランジ足無ケース	65
壁掛けブラケット	66
ベース部品の取付穴位置寸法図	66
ACアダプタ	66
屋外用アンテナ	67

バージョン	68
履歴	69
付録	71
設定通報先一覧表	71
索引	72

ご使用前に

略称、商標について

記載の会社名または製品名は各社の登録商標です。LTE は欧州電気通信標準協会（ETSI）の登録商標です。

制限事項

本製品は日本国内での使用を目的に設計されています。国外でのご利用は出来ません。

SIM カード申込み方法について

全国のドコモショップ窓口（またはドコモオンラインショップ）にて、SIM カードのご契約が可能です。または MVNO（格安 SIM）事業者にて **NTT ドコモの LTE(4G) 回線** 契約のお手続きをお願いいたします。お申込みの際には、本人確認書類が必要となります。詳しくは、ドコモショップ窓口、MVNO（格安 SIM）事業者へお問合せ下さい。

ご契約プランについて

●ドコモショップ窓口（またはドコモオンラインショップ）にてご契約される場合は、音声通話が可能なプランをご契約ください。

※「irumo(イルモ)」新規お申し込みの受付は 2025 年 6 月 4 日（水）をもって終了しました。

※2025 年 6 月 5 日からの新プランは「ドコモ mini (4GB)」をご契約ください。こちらのプランは 5G 契約ですが、実際には LTE(4G)を使用することが可能です。

注) データ通信は使用しません。また、Eメールは使用しませんので、メールアドレスは不要です。

注) 音声通話オプションにつきましてはご使用（通報頻度）に合わせてご検討ください。

●MVNO（格安 SIM）事業者にてご契約される場合は、**NTT ドコモ LTE(4G) 回線の音声通話プラン**をご選択ください。

※一例) HIS モバイル、ニフモ、日本通信 SIM、BIG SIM（ビックカメラ格安 SIM）、BIGLOBE モバイル、イオンモバイル、mineo など。

注) NTT ドコモ回線以外の回線を契約されると、ご使用いただけませんのでご注意ください。

注) SMS 機能の申込が別途必要な MVNO（格安 SIM）事業者もありますので、ご確認ください。

注) データ通信は使用しません。また、Eメールは使用しませんので、メールアドレスは不要です。

技適マークについて

技適マークは、LTE(4G)通信モジュール「MM-M61D（セイコーソリューションズ株式会社製品）」に記載されています。本体ケース下蓋を開けますと、LTE(4G)通信モジュールが確認できます。（ケース下蓋の開け方は 62 ページを参照ください。）

SIM カードについて

ドコモの LTE(4G)回線契約済みの SIM カードをお持ちの場合は、そのままご使用する事が可能です。但し、音声通話出来る LTE(4G)回線契約済みの SIM カードに限ります。SIM サイズはタテ 25mm ヨコ 15mm です。

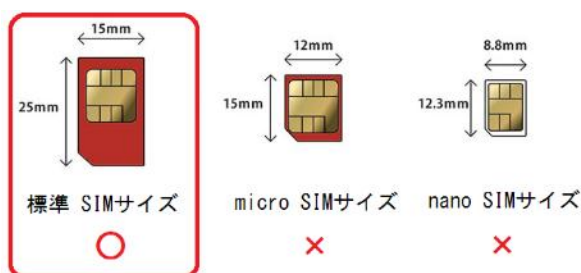

注) 『microSIM カード』『nanoSIM カード』はそのままでのご使用できません。市販の SIM 変換アダプタでサイズ変更してご使用ください。

注) FOMA (3G) カードはご使用できませんので、ご注意下さい。

SIM カードの挿入について



SIM カードの切り欠き部分をケースのイラストに合わせて挿入します。奥まで押しますとロックされます。もう一度押しすとロックが外れて抜き取れます。

注) 本体電源スイッチが ON の状態で SIM カードの抜き差しはしないで下さい。

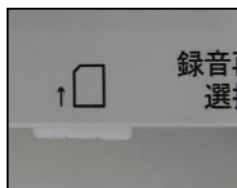

* ロックされた状態です。SIM カードはケースから少し出ています。

WhiteLock21HW (FOMA 無線モジュール搭載) との違い

- NTT ドコモの LTE (4G) 回線を利用して通報を行います。
- モジュールの仕様により、小型防滴アンテナ 2 台 (2024 年 12 月 17 日出荷分からは屋外用アンテナ 1 台) が必要となりました。
- ケースを開ける事なく SIM カードを本体に挿入出来るようになりました。
- ケース下蓋を開けるだけで LTE (4G) 通信モジュールの技適マークが確認できるようになりました。
- STATUS ランプが無くなり、LEVEL ランプが追加されました。
- LTE (4G) 電波の受信レベルが LOW・MID・HIGH ランプで表示されるようになりました。
- 本体を固定するプラスチック取付足を壁掛けブラケット (2022 年 9 月 16 日出荷分からはフランジ付きケース) に変更しました。
- 音声通報で全解除通報を行う設定にしてある場合、全解除通報が行われる前に一旦解除した警報が、再度警報発生した時にも警報発生の通報を行います。
- 復電の遅延時間も設定ソフトで設定した時間に反映されるようになりました。
- AC アダプタのプラグ径が 5.5φ になりました。

本体の操作について

- AC アダプタの電源プラグを差し込む時は、WL21MM の電源スイッチを OFF にした状態で差し込んでください。
- 本体電源スイッチが ON の状態で SIM カードの抜き差しはしないで下さい。**
- AC アダプタからの電源供給がある場合は、電源スイッチが OFF の状態でも DC-IN (緑) ランプが点灯します。
- 内蔵された停電保証用充電電池が満充電であっても、DC-IN (緑) が点灯していない状態 (AC アダプタからの電源供給がない状態) で WL21MM の電源スイッチを ON にしても起動しません。
- 設定ソフトで設定を行った後は、実際に発信させて通報動作を確認して下さい。
- 出荷時には出荷用の設定が転送されていますので、警報状態になると通報動作する場合もございます。
- 電源スイッチを OFF にした際は、DC-IN (緑) ランプ以外のランプが全て消灯した事を確認下さい。**まれに消灯しない事があります。(※消灯しない場合の対処方法は 61 ページを参照下さい。)

本体内蔵の充電電池について

- 出荷時には完全に充電されてません。停電通報の確認を行う場合は本体を 72 時間通電させてから行って下さい。
- 内蔵された停電保証用充電電池の仕様、交換方法は 49 ページを参照下さい。

WL21MM 設定ソフトについて

9 桁の製造番号が「19」から始まる場合は、WhiteLock21HW 設定ソフト (Ver1.03) のみご使用いただけます。
9 桁の製造番号が「20」から始まる場合は、WhiteLock21MM 設定ソフト (Ver1.00) のみご使用いただけます。

※製造番号は SIM カード挿入口の下付近に貼付されています。

※9 桁の製造番号が「19」から始まる場合でも、本体プログラムのバージョンアップ (有料) をすると WhiteLock21MM 設定ソフト (Ver1.00) のみご使用いただけるようになります。

電源操作（9桁の製造番号が「20」から始まる場合）

※9桁の製造番号が「20」から始まる場合に限ります。

電源を入れる（電源スイッチ ON）

運転開始状態になるまでは30秒程度かかります。（初期設定中）

1. 本体のDC-IN(緑)が点灯していることを確認します。

注) 点灯しない場合、ACアダプタが商用AC100Vコンセントに差し込んである事、そして電源プラグが本体にしっかりと差し込んである事を確認ください。どちらも差し込んでいるのに点灯しない場合は、コンセントに商用電源AC100Vが来ていません。

注) 電源スイッチOFFの状態、DC-IN(緑)以外のランプが点灯している場合は、61ページを参照して下さい。

2. 電源スイッチをONにスライドするとPOWER(緑)が点灯します。

4秒後にLP1(黄)・LP2(赤)が点灯します。約20秒後にMODE(白)が1回点滅し、LEVEL(白)が点灯します。

※MODE(白)が点灯する場合は、電波が圏外の場合です。

注) LP2(赤)・REC/PLAY(青)が低速点滅し始めた場合は、電源スイッチをOFFにしてください。下記の理由で電源スイッチをOFFにするよう要求しています。

①障害発生の時。

②屋外用アンテナが接続されていない、または屋外用アンテナケーブルが1本しか接続されていない場合。

※2024年12月17日出荷分より屋外用アンテナ1台になりました。小型防滴アンテナの場合は2台接続してください

③SIMカードが接触不良の為、認識できない場合。

※本体の電源スイッチが完全に切れた状態で、SIMカードを挿入し直してみてください。

④FOMAカードが挿入されている（またはNTTドコモ以外の回線契約されたSIMカードが挿入されている）。

⑤SIMカードのPINコードを変更した場合。

※SIMカードを携帯電話機などの端末に挿入し初期値に戻して下さい。

3. しばらくするとLP1(黄)・LP2(赤)が消灯します

※初期設定中は通報ができません。運転開始状態になった時点より警報の状態に応じて通報を行います。

※LP1(黄)・LP2(赤)が消灯、LEVEL(白)が点灯しているときは正常運転状態です。通報中でないときは、録音再生もできます。

※内蔵された停電保証用充電電池が満充電であっても、DC-IN(緑)が点灯していないと電源は入りません。

電源を切る（電源スイッチ OFF）

終了作業に約20秒程度かかります。

1. 電源スイッチをOFFにスライドすると、LP1(黄)・LP2(赤)・REC/PLAY(青)が3秒間点滅します。

2. MODE(白)が15秒程度点灯した後に、POWER(緑)と同時に消灯します。

※DC-IN(緑)は外部電源が供給中は点灯しています。

注) 電源スイッチのON・OFF操作を一定時間空けずに繰り返し行くと故障する可能性があります。電源スイッチをOFFにしてから終了作業が終わるまでは、電源スイッチをONにしないでください。

※電源スイッチをOFFにして、終了作業中に電源スイッチをONにすると、LP1(黄)・LP2(赤)・REC/PLAY(青)が点灯します。このときは電源スイッチをOFFにしてください。

注) 電源スイッチをOFFにした時にDC-IN(緑)以外のランプが消灯しない場合は、61ページを参照下さい。

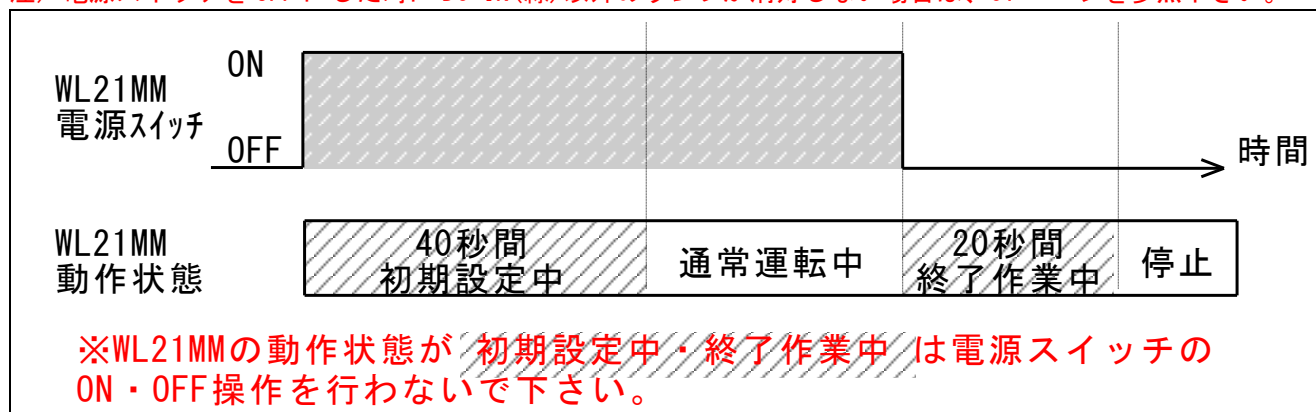

電源操作（9桁の製造番号が「19」から始まる場合）

※9桁の製造番号が「19」から始まる場合に限りです。

電源を入れる（電源スイッチ ON）

運転開始状態になるまでは40秒程度かかります。（初期設定中）

1. 本体のDC-IN(緑)が点灯していることを確認します。

注) 点灯しない場合、ACアダプタが商用AC100Vコンセントに差し込んである事、そして電源プラグが本体にしっかりと差し込んである事を確認ください。どちらも差し込んでいるのに点灯しない場合は、コンセントに商用電源AC100Vが来ていません。

注) 電源スイッチOFFの状態、DC-IN(緑)以外のランプが点灯している場合は、61ページを参照して下さい。

2. 電源スイッチをONにスライドするとPOWER(緑)が点灯します。

7秒後にLP1(黄)が2回点滅した後、LP1(黄)・LP2(赤)が点灯します。次にMODE(白)が1回点滅し、LEVEL(白)が点灯します。

※MODE(白)が点灯する場合は、電波が圏外の場合です。

注) LP2(赤)・REC/PLAY(青)が低速点滅し始めた場合は、電源スイッチをOFFにしてください。下記の理由で電源スイッチをOFFにするよう要求しています。

①障害発生の時。

②屋外用アンテナが接続されていない、または屋外用アンテナケーブルが1本しか接続されていない場合。

※2024年12月17日出荷分より屋外用アンテナ1台になりました。小型防滴アンテナの場合は2台接続してください。

③SIMカードが接触不良の為、認識できない場合。

※本体の電源スイッチが完全に切れた状態で、SIMカードを挿入し直してみてください。

④FOMAカードが挿入されている（またはNTTドコモ以外の回線契約されたSIMカードが挿入されている）。

⑤SIMカードのPINコードを変更した場合。

※SIMカードを携帯電話機などの端末に挿入し初期値に戻して下さい。

3. しばらくするとLP1(黄)・LP2(赤)が消灯します

※初期設定中は通報ができません。運転開始状態になった時点より警報の状態に応じて通報を行います。

※LP1(黄)・LP2(赤)が消灯、LEVEL(白)が点灯しているときは正常運転状態です。通報中でないときは、録音再生もできます。

※内蔵された停電保証用充電電池が満充電であっても、DC-IN(緑)が点灯していないと電源は入りません。

電源を切る（電源スイッチ OFF）

終了作業に約20秒程度かかります。

1. 電源スイッチをOFFにスライドすると、LP1(黄)・LP2(赤)・REC/PLAY(青)が3秒間点滅します。

2. MODE(白)が15秒程度点灯した後に、POWER(緑)と同時に消灯します。

※DC-IN(緑)は外部電源が供給中は点灯しています。

注) 電源スイッチのON・OFF操作を一定時間空けずに繰り返し行うと故障する可能性があります。電源スイッチをOFFにしてから終了作業が終わるまでは、電源スイッチをONにしないでください。

※電源スイッチをOFFにして、終了作業中に電源スイッチをONにすると、LP1(黄)・LP2(赤)・REC/PLAY(青)が点灯します。このときは電源スイッチをOFFにしてください。

注) 電源スイッチをOFFにした時にDC-IN(緑)以外のランプが消灯しない場合は、61ページを参照下さい。

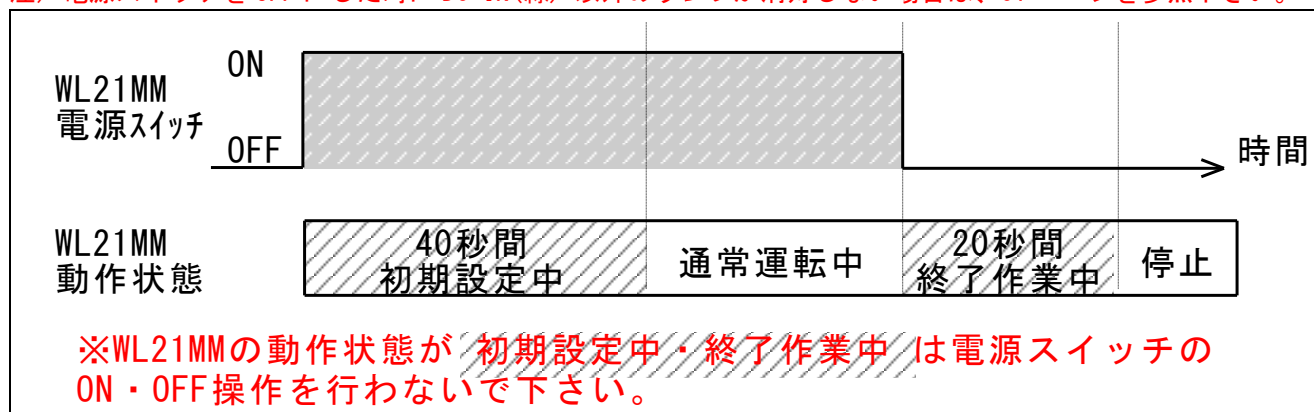

製品概要と特徴

概要

本製品はLTE(4G)通信モジュール「MM-M61D(セイコーソリューションズ株式会社製品)」を搭載した通報装置です。株式会社NTTドコモのLTE(4G)サービスを利用して通報を行います。本製品をご利用になるためには、NTTドコモのLTE(4G)回線契約されたSIMカードを本製品に挿入する必要があります。

本製品は、電波法に基づく技術基準適合証明及び電気通信事業法に基づく技術基準適合認定を受けた通信機器を内蔵しております

電波法に基づく技術基準適合証明 認定番号：001-A11018

電気通信事業法に基づく端末機器の技術基準適合認定 認定番号：DF170023019

特徴

- ・ **電話回線が無い場所で使用が可能**
LTE(4G)無線を使用して通報しますので、固定電話回線が引けない場所でも使用できます。
- ・ **状態の確認が可能**
「WL21MM」に固定電話や携帯電話から電話をかけ、現在の信号入力の状態を音声メッセージで確認できます。また、発信者番号で着信の受付を制限することもできます。
- ・ **接点入力 8 点**
入力点数が 8 点あり様々なセンサーや機器類が接続できます。
- ・ **外部入力毎に IC 録音された内容で自動通報**
圧縮無し直接録音方式で音質良好です。録音は何度でも可能で、録音内容は半永久的に保持します。
- ・ **音声通報専用の通報先最大 6 カ所**
通報先ごとに監視する入力信号の指定が可能です。
- ・ **SMS メール通報専用の通報先電話番号最大 6 カ所**
通報先ごとに監視する入力信号の指定が可能です。
- ・ **入力信号の仕様を選択することが可能**
入力が短絡状態 (a 接点) になったときに通報、または開放状態 (b 接点) になったときに通報する事を、入力信号ごとに設定が可能です。設定ソフトの所定箇所にチェックを入れるだけで切り替えできます。
- ・ **音声通報の場合は通報終了の条件も指定可能**
「すべての通報先に通報したら終了」または「通報先の何処か 1 カ所に通報できたら終了」が選択できます。
- ・ **停電保証 10 分**
連続して発生する停電に備えて、停電してから 10 分経過すると内部タイマーにより自動的に電源を切ります。
- ・ **停電・復電通報を標準装備**
停電・復電通報は、外部から停電信号を接続する必要がありません。設定ソフトでチェックを入れるだけです。また内蔵された停電保証用充電電池の残量に関係なく自動電源オフした後でも復電時には復電通報を行います。
- ・ **小型で制御盤内への組込が容易**
本体重量は約 335g と軽量です。本体サイズも非常にコンパクトなので制御盤内への取り付けも簡単に行えます。またフランジ足付ケースですので、そのまま壁面等に設置できます。
* 発売から 2022 年 9 月 15 日出荷分まではフランジ足無しケースの為、壁掛けブラケットを付属しています。

- ・低価格

他社の半分以下の超低価格。もう通報装置にお金をかける必要はありません。

- ・設定用パソコンソフト (Windows11 用)

最新の動作設定ソフトは、弊社製品サイトからいつでもダウンロードしてご利用できます。インストール・設定はとても簡単です。製品には USB ケーブルも標準添付しています。

パッケージ内容

製品をご使用になる前に、以下の物が全て揃っているか確認してください。不足しているものがございましたら、お買い上げの販売店、または弊社までご連絡ください。

名称	画像
WL21MM 本体 (LTE 通信モジュール内蔵)	
USB ケーブル (A-B)	
AC アダプタ (スイッチング式)	
停電保証用充電電池 (本体に内蔵済み)	
屋外用アンテナ (1 台)	
外部信号入力端子台 (10 極) (本体に取り付け済み)	
保証書	-

* 発売から 2022 年 9 月 15 日出荷分まではフランジ足無しケースの為、壁掛けブラケットを付属しています。

* 発売から2024年12月13日出荷分までは小型防滴アンテナ2台を付属しています。

※商品の色合いは、実物と多少異なる場合がありますのでご了承ください。

※商品の仕様、外観、価格は予告なく変更する場合がありますので、ご了承下さい。

※取扱説明書は本製品には付属しておりません。

取扱説明書は製品ページから最新版をダウンロードしてお使い下さい。

製品サイト <https://www.adocon.jp/>

取扱説明書 (モノクロ A4 版) を別途購入して頂くことも可能です。ご購入の際には販売店、または弊社までお問い合わせ下さい。

各部の名称とその機能

本体外観

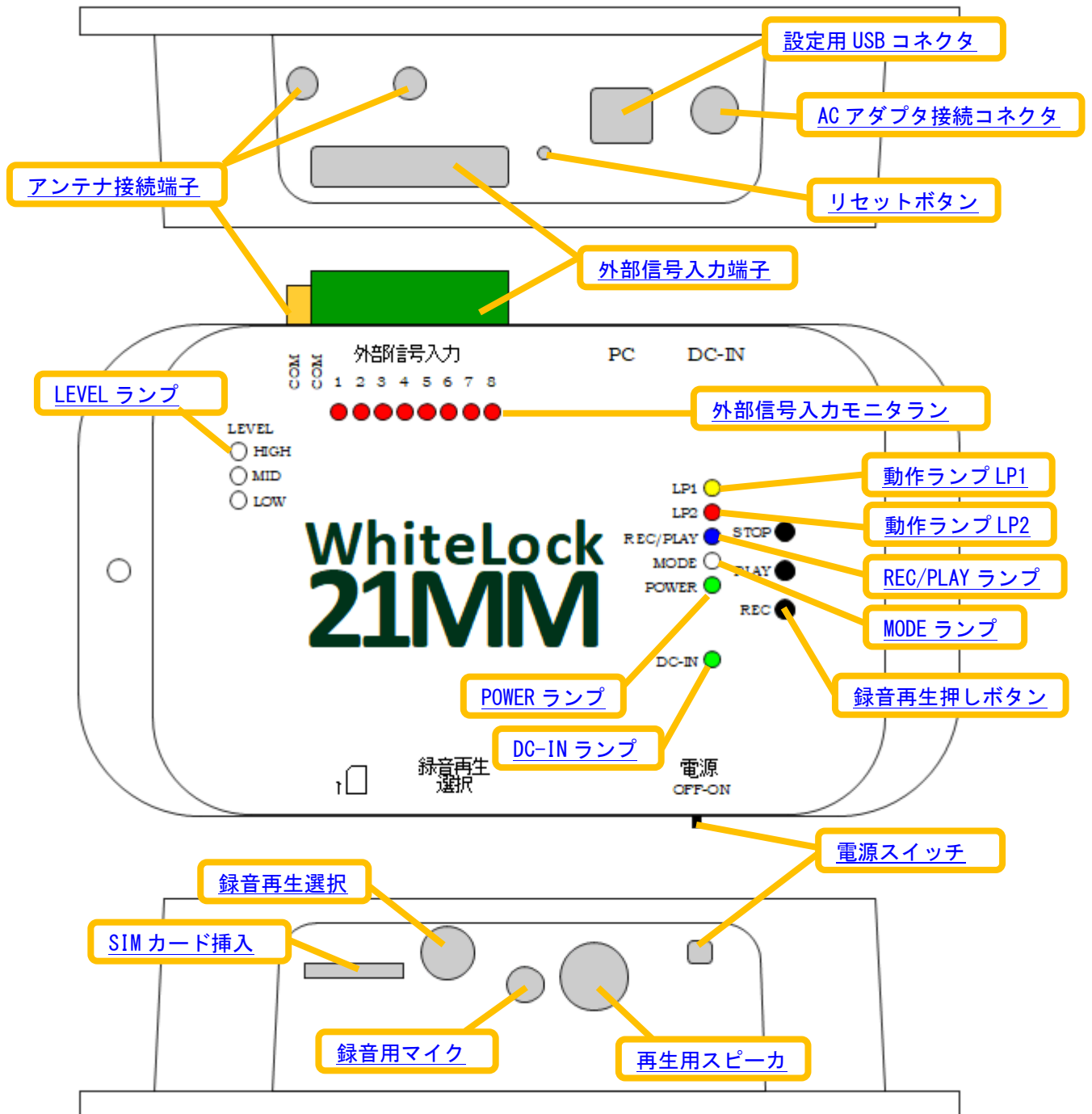

動作設定

WL21MM は、ご利用の前に通報動作に必要な条件、電話番号などを設定しておく必要があります。設定を行っていない WL21MM は、電源を入れてもご利用になれません。この設定は、パソコンにインストールした「設定ソフトウェア (Windows11 用)」で行います。設定した内容を WL21MM に転送する際には、インストールした USB ドライバが必要です。設定ソフトウェア、USB ドライバは弊社ホームページからいつでもダウンロードできます。ご自分で設定ができないときは、パソコンを持っている方をお願いするか、弊社に設定をご依頼ください。また、ご購入後の設定変更も承ります。(どちらも有料で、別途送料が必要です。)

設定ソフトのインストール

設定ソフトをパソコンにインストールするためには、インストーラーソフトを入手する必要があります。

- * 本体バージョンによって、ご使用出来る設定ソフトが異なりますのでご注意ください。
- * 下記は Windows10 (Pro) で確認しています。他の環境では、動作や表示が異なる可能性があります。
- * パソコンを起動し、管理者権限 (Administrator) でログインします。インターネットが利用出来る事を確認し、起動中のアプリケーションを全て終了します。

ホームページから「ダウンロード」する方法

※ソフトウェアをインストールする前に、実行中のアプリケーションを全て終了して下さい。

①弊社ホームページのトップ画面の「ダウンロード」を選択します。

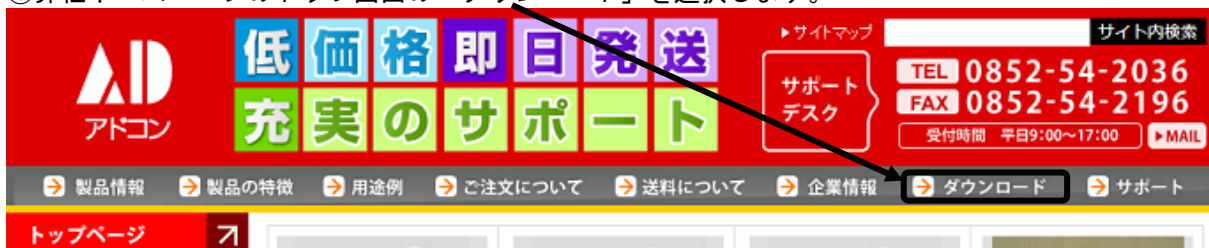

②ダウンロード画面では「設定ソフト」を選択します。

③「設定ソフト」画面では「WhiteLock21MM」を選択します。

- * 9桁の製造番号が「19」から始まる場合は、WL21HW 設定ソフト (Ver1.03) を選択してください。
- * 9桁の製造番号が「20」から始まる場合は、WL21MM 設定ソフト (Ver1.00) を選択してください。
- ※製造番号は WL21MM 本体に貼付されています。

④「設定ソフト README.txt」を開き、インストール方法の内容を確認して下さい。

⑤「設定ソフトダウンロード」をクリックするとダウンロードを開始します。

- * 「お使いのデバイスに問題を起こす可能性があるため、ブロックされました」などのメッセージが表示された場合は、58 ページを参照ください。

⑥ダウンロードした「WL21MM_V100_Setup.exe」をダブルクリックすると、セキュリティの警告画面が表示されます。「詳細情報」をクリックすると「実行」が表示されますので、「実行」をクリックします。

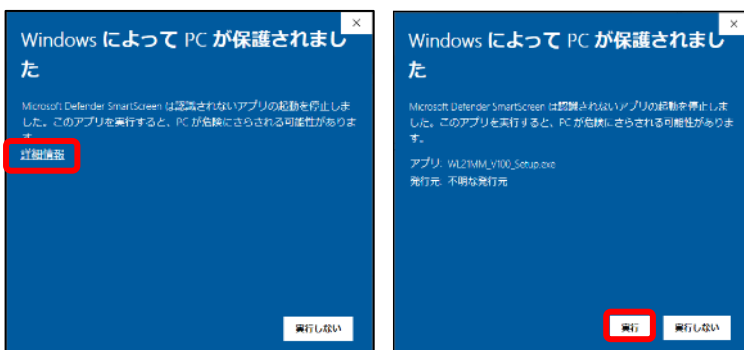

⑦インストール開始の許可を聞いてきますので「はい」をクリックします。

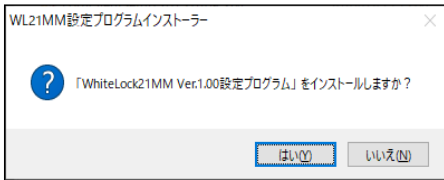

⑧展開先のフォルダを指定します。このまま「OK」をクリックします。

※ここではデスクトップを展開先に指定します。

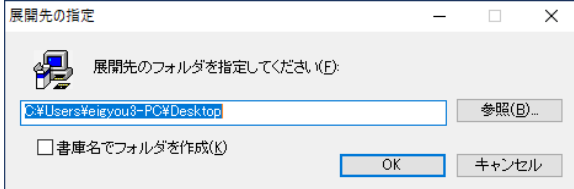

⑨設定ソフトがデスクトップ上に「WL21MM_V100_Setup」フォルダを作成し、その中にインストールに必要なファイルを解凍します。

⑩お使いのパソコンに「.NET Framework」がインストールされていない場合、「.NET Framework 4.5.2」をインストールする案内が表示されます。同意するとインストールが開始します（完了するまでに数分かかります）。

※「.NET Framework 4.5.2」が既にインストールされているパソコンの場合は、表示されません。

※WhiteLock21HW 設定ソフトインストール時に「.NET Framework」がインストールされない場合は 58 ページを参照ください。

⑪解凍が完了すると、自動的にインストールがスタートします。「次へ」をクリックします。

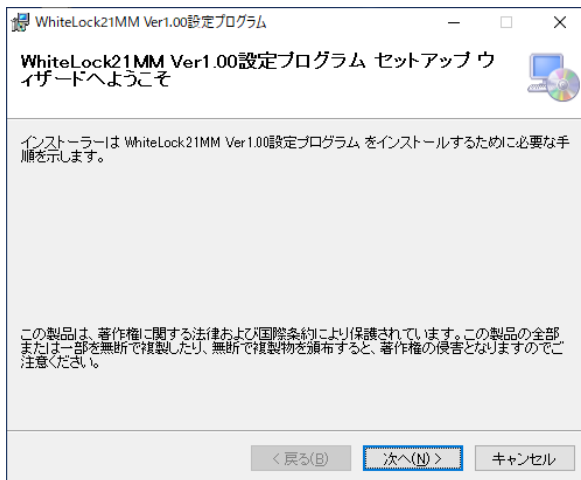

⑫インストール先のフォルダを確認します。そのまま「次へ」をクリックします。

※インストール先のフォルダは、必ず OS 直下のフォルダを指定します。

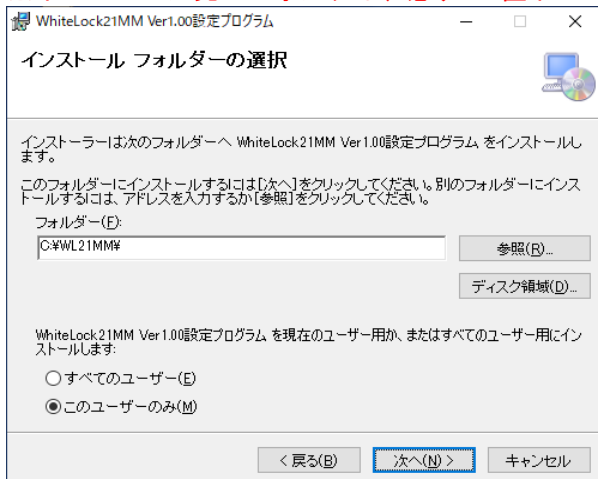

⑬インストールの確認画面が表示されますので、「次へ」をクリックします。

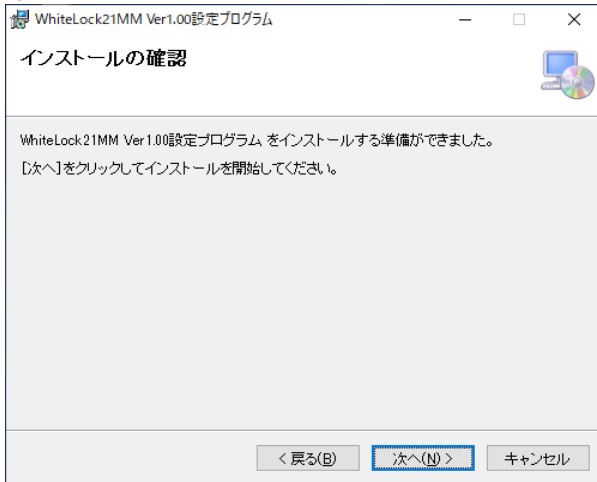

⑭インストール完了画面です。「閉じる」をクリックして下さい。

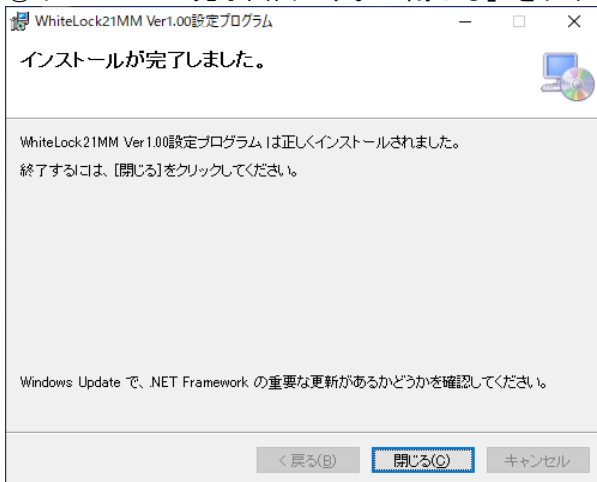

⑮デスクトップとプログラムに設定プログラムのショートカットが作成されています。



⑯デスクトップにある「WL21MM_V100_Setup」は不要ですので、インストール完了後に削除して下さい。



CD からインストールする場合

※ソフトウェアをインストールする前に、実行中のアプリケーションを全て終了して下さい。

CD をドライブに入れ「WL21MMVer1.00.exe」をダブルクリックします。

「ホームページからダウンロードする方法」の⑧と同じ画面が表示されます。

手順は同じですので、17 ページを参照下さい。

USB ドライバのインストール

設定ソフトで設定した内容を本体に転送するには、専用のデバイスドライバのインストールが必要です。

*** パソコンを起動し、管理者権限 (Administrator) でログインします。インターネットが利用出来る事を確認し、起動中のアプリケーションを全て終了します。**

弊社ホームページの「ダウンロード」画面を開きます。

①弊社ホームページのトップ画面から、下記を選択します。
「ダウンロード」→「設定ソフト」→「USB ドライバ」

②「USB ドライバのインストール方法 PDF」を選択し、内容を確認して下さい。

※インストール方法は印刷して、お手元に置いた状態でのインストールをおすすめします。

※このインストール方法の説明(PDF 形式)は、表示された画面の「ファイル」→「名前を付けて保存」で任意のフォルダに保存しておくことができます。

インストール時には WhiteLock21MM 本体と付属の USB ケーブルが必要です。

インストールを行うときは本体に AC アダプタを接続しないでください。

Windows11 での自動インストール

ダウンロード画面の「USB ドライバのインストール方法 PDF」を参照下さい。

*** 自動インストールは、パソコンがインターネット高速回線(光回線)に接続されていなければ出来ません。**

設定に使用するパソコン

設定を行う場合、下記仕様のパソコンが必要です。

CPU	1GHz またはそれ以上のプロセッサ
OS	日本語 Windows11
ハードディスク	インストールに 5G バイト程度の空きエリアが必要
メモリ	実装メモリ 512M バイト以上
モニタ	解像度 800×600 ドット以上が表示可能なカラーディスプレイ
ビデオカード	800×600 ドット以上で、256 色以上が表示可能なもの
USB ポート	USB ケーブル (設定内容を本体に転送する時に使用)

* USB ケーブルは本製品に付属しています。

* 既にインストール済みのソフトウェアやハードウェアの設定、その他の状況により、設定ソフトが正常に動作しない場合もあります。

* Windows7/8/10 のサポートは終了しました。

* 弊社ホームページから WL21MM 設定ソフトウェアと USB ドライバをインストールしてからご使用下さい。

<https://www.adocon.jp/>

設定ソフトウェアの起動

*9桁の製造番号が「20」から始まる場合は、WL21MM 設定ソフト (Ver1.00) をご使用ください。

*9桁の製造番号が「19」から始まる場合は、WL21HW 設定ソフト (Ver1.03) をご使用ください。

※製造番号はWL21MM本体に貼付されています。

デスクトップ上の「WhiteLock21MM Ver1.00 設定プログラム」または「WhiteLock21HW Ver.103 設定プログラム」を選択し、設定ソフトウェアを起動して下さい。

「WL21MM」の設定画面は「全体の設定」「通報先の設定（音声通報）」「通報先の設定（SMS）」「送信メッセージ編集」「情報の表示」があります。中央上の「タブ」をクリックして5つの画面を切り替えます。

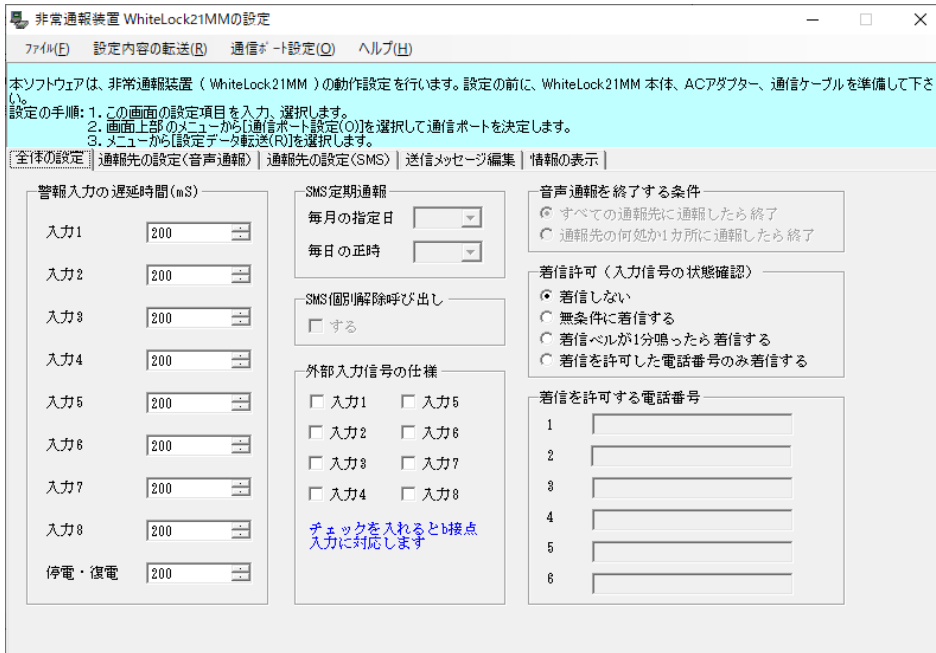

画面の各設定項目上にマウスポインタを移動させると、項目毎の説明が表示されます。

※「WL21MM」への転送は何回でも行えますので、最初は練習のつもりで色々変えて転送してみてください。

※設定内容を付録の「設定通報先一覧表」71 ページに記載しておく、便利です。

全体の設定

警報入力の遅延時間 (mS)

入力信号の遅延時間を入力信号毎に設定出来ます。また、停電・復電の遅延時間も設定出来ます。

※時間の設定は 200mS (0.2 秒) ~ 3000000mS (50 分)

【 1 秒=1000mS 1 分=60000mS 】

※『停電・復電』は 200mS (0.2 秒) ~ 300000mS (5 分)

※初期値は 200mS (0.2 秒)

※警報発生、警報解除の両方が時間カウントの対象になります。

※通報中もカウントし続けますので、通報が終了した時の判定結果が警報発生であれば通報を開始します。

※3000000mS (50 分) で設定した場合に 4 秒程度遅れることがあります。

SMS 定期通報

『通報先の電話番号 (SMS)』の通報先に『定期通報』へチェックが付いている場合に設定出来ます。
定期通報は、毎月 1 回または毎日 1 回の指定が可能です。

・毎月 1 回に設定する場合
『毎月の指定日』1 日～28 日から選択下さい。(29 日、30 日、31 日の指定日はありません)
通報する時刻を『毎日の正時』0 時～23 時から選択下さい。(毎正時に通報されます)

・毎日 1 回に設定する場合
『毎日の正時』0 時～23 時から選択下さい。(毎正時に通報されます)

※時刻については、60 秒～120 秒程度の遅れが生じることがあります。
※通報中や着信中、着信待機中などに定期通報時刻が到来しても、定期通報は後回しになる為、遅れを生じる場合があります。
※定期通報に設定された正時に WL21MM の電源スイッチを ON した場合、正時を過ぎていても定期通報を行います。
例えば、12 時に設定した場合、12 時 30 分に電源スイッチを ON にすると、しばらくして定期通報がきます。13 時に電源スイッチを ON にすると、翌日の 12 時に定期通報がきます。(毎月の指定日も設定した場合は、指定日の 12 時に定期通報がきます)

SMS 個別解除呼び出し

『通報先の電話番号 (SMS)』の通報先に『入力 1～8』のどこかへチェックが付いている場合に設定出来ます。

※個別解除通報は、SMS 通報先全てに対して「する」「しない」を設定します。
※SMS 通報先毎に個別解除を設定することは出来ません。

外部入力信号の仕様

各入力信号の仕様を設定します。
□内チェックを入れないと、a 接点仕様になります。
□内チェックを入れると、b 接点仕様になります。

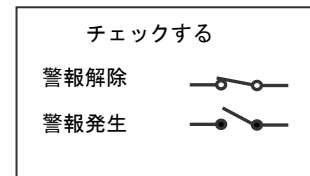
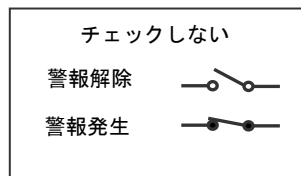

・「警報発生」のときに短絡する信号を出力する場合はチェックを入れません。
(a 接点/ノーマル・オープン接点/メイク接点など)
・「警報発生」のときに開放する信号を出力する場合はチェックを入れます。
(b 接点/ノーマル・クローズ接点/ブレーク接点など)
※初期値ではチェックは付いていません。(a 接点仕様)

※本体の外部信号入力ランプは、外部信号が短絡した時に点灯します。
※b 接点に設定した場合(チェックを入れた場合)、警報発生時の入力信号モニタランプは消灯し、警報解除時の入力信号モニタランプは点灯します。

音声通報を終了する条件

音声通報を終了する条件を設定します。

○すべての通報先に通報したら終了・・・音声通報先すべてに正常通報すると終了します。

※通報先側が受話器を上げ、120秒以内に通報先側から電話を切った場合に、正常通報します。

※但し、通報を開始してから30分経過すると通報が正常に行われていない場合（話中や圏外）でも終了します。

○通報先の何処か1ヶ所に通報したら終了・・・音声通報先の何処か1ヶ所でも正常通報すると終了します。

注) 監視する信号が同じ通報先が2ヶ所以上に設定してある場合に限りです。通報先が2ヶ所以上設定してあっても、監視する信号が同じでなければ選択できません。

※通報先側が受話器を上げ、120秒以内に通報先側から電話を切った場合に、正常通報します。

注) 通報先が留守番電話に設定している場合、録音時間が120秒以上になっていますと、通報が正常に行えなかったと判断しますので、ご注意ください。

※但し、通報を開始してから30分経過すると通報が正常に行われていない場合（話中や圏外）でも終了します。

着信許可（入力信号の状態確認）

WL21MMに挿入したSIMカード番号に電話を掛けるとWL21MMが自動着信し、入力信号の状態を音声で確認することができます。

着信の許可を設定出来ます。

○着信しない・・・着信しません。掛けた側には話中音が聞こえます。

○無条件に着信する・・・掛かってきた電話はすべて着信し、入力信号の状態が音声で流れます。

○着信ベルが1分鳴ったら着信する・・・1分間呼び出した後に着信します。

○着信を許可した電話番号の着信する・・・許可した電話番号のみ着信します。

※設定内容の転送後に電源スイッチをOFFにしても、DC-IN(緑)以外のランプが消灯しなかった場合、「着信許可」部分が正常に転送されていない恐れがあります。ランプを消灯した後に、設定内容を読み込んで確認して下さい。

着信を許可する電話番号

『着信許可（入力信号の状態確認）』で『着信を許可した電話番号のみ着信する』にチェックを付けた場合、着信を許可する電話番号が最大6ヶ所まで登録出来ます。

着信を許可する電話番号	
1	XXXXXXXXXXXX
2	
3	

※「着信を許可する電話番号」に登録されていない電話番号は着信しません。掛けた側には話中の音が聞こえます。

※許可する電話番号は、固定電話・携帯電話・PHSが可能です。

※一般回線の場合は、市外局番から入力して下さい。

通報先の設定（音声通報）

通報先の電話番号

通報先の電話番号を設定します。また、通報先ごとに監視する警報が選択出来ます。

①各 MVNO（格安 SIM）事業者のプレフィックス番号を入力します。

（*WL21HW 設定ソフト画面には入力する箇所はありません）

※プレフィックス番号とは、電話番号の先頭に付ける特定の番号の事です。格安 SIM ではこの番号を先頭に付けることによって通話料金を安くすることが可能です。

②通報先の一般回線電話機、携帯電話機、PHSの電話番号を入力します。

- ・通報先 1→通報先 2→通報先 3... と順に通報を行います。（通報は監視する警報が該当する通報先に限る）
- ・通報先 1 から順に設定して下さい。通報先 1 や通報先と通報先の間を空欄にしないで下さい。
- ・電話番号は **14桁**入力出来ます。
- ・固定電話機への通報は、市外局番より入力して下さい。
- ・数字以外は入力出来ません。

※電話番号以外の数字を先頭入力しないで下さい。

③監視する警報にチェックを入れます。

「入力1～8」・・・入力信号1～8の警報が発生した場合に通報します。

「全解除」・・・入力信号1～8の警報が全て解除した場合に通報します。（復電は含まれません）
チェックを入れていない入力信号も含めて通報するので注意が必要です。

「停電復電」・・・ACアダプタから電源供給が無くなると停電通報します。（停電保証10分）
電源供給が復帰した時には、復電通報をします。

【ご注意下さい】※WL21HW 設定ソフトで設定した場合に限る

各入力や全解除、停電復電にチェックが入った状態で「通報先の電話番号」を削除すると、右図のようにチェックが残ってしまいます。この設定では通報を正常に行えません。この場合、別の「通報先の電話番号」をクリックすると各入力などのチェックが消えます。

※動作設定後は、必ず全ての通報先で音声メッセージを確認してからご利用ください。

※弊社では設定間違いによる課金については一切の責任を負いかねます。

通報先の設定 (SMS)

通報先の SMS 電話番号

通報先の SMS 電話番号を設定します。また、通報先ごとに監視する警報が選択出来ます。

① 通報先の携帯電話番号を入力します。

- ・電話番号は **14桁** 入力出来ます。数字以外は入力出来ません。
- ・発信された SMS には必ず発信者番号が通知されますので、電話番号の先頭に「186」は入力しないで下さい。
- ・SMS 受信できる携帯電話先は、**docomo・au・softbank 回線**です。
- ・『100000』のような存在しない電話番号を設定した場合でも料金が発生しますので、ご注意ください。

② 監視する警報にチェックを入れます。

「入力1～8」・・・入力信号1～8の警報が発生した場合に通報します。

「定期通報」・・・WL21MM が動作していることを通報します。入力の状態は通報しません。

毎日1回または毎月1回の設定が可能です。（『全体の設定』にて日時を設定）

「停電復電」・・・ACアダプタから電源供給が無くなると停電通報します。（停電保証10分）

電源供給が復帰した時には、復電通報をします。

【ご注意ください】※WL21HW 設定ソフトで設定した場合に限る

各入力や定期通報、停電復電にチェックが入った状態で「通報先の SMS 電話番号」を削除すると、下図のようにチェックが残ってしまいます。この設定では通報を正常に行えません。この場合、別の「通報先の SMS 電話番号」をクリックすると各入力などのチェックが消えます。

※動作設定後は、必ず全ての SMS 通報先で受信を確認してからご利用ください。

※弊社では設定間違いによる課金については一切の責任を負いかねます。

注) SMS 通報は通達確認を行いません。SMS 送信が失敗した場合に再送しませんので、音声通報を併用される事をおすすめします。

送信メッセージの編集

SMS メール通報の送信メッセージを編集します。

全体の設定 通報先の設定(音声通報) 通報先の設定(SMS) 送信メッセージ編集 情報の表示	
メッセージを受信したとき、「ヘッダー」+「。」+「所在地情報」+「。」+「警報メッセージ」+「。」のように表示されます。 メッセージはすべて全角文字で入力してください。	
警報発生ヘッダー	★警報発生 5
警報解除ヘッダー	☆警報解除 5
所在地情報	ホワイトロック21MM 11
入力1	入力1 3
入力2	入力2 3
入力3	入力3 3
入力4	入力4 3
入力5	入力5 3
入力6	入力6 3
入力7	入力7 3
入力8	入力8 3
停電・復電	停電 2
定期通報	定期通報 4

SMS 通報メッセージは、『入力信号 1～8』『停電・復電』『定期通報』の警報を送信します。
警報メッセージを受信した場合「ヘッダー」+「。」+「所在地情報」+「。」+「警報メッセージ」+「。」
のように「。」で区切って表示されます。

例) 上記内容で入力1の警報が発生場合の受信内容

『★警報発生。ホワイトロック 21MM。入力1。』

「ヘッダー」(全角文字最大 8 文字)

警報発生と警報解除について個別の設定があります。「★警報発生」「☆警報解除」のような、受信時に識別しやすい内容にします。

「所在地情報」(全角文字最大 25 文字)

WL21MM を設置している現場名や機器名などにします。

「警報メッセージ(入力1～8)」(全角文字最大 30 文字)

入力信号毎に警報の内容にします。

※警報発生や解除などの内容は、各入力信号には含めないで下さい。メッセージの最初には必ず「ヘッダー」が入りますので、各入力信号に警報発生や解除を入れるとメッセージ全体の意味合いが不明確となります。

「停電・復電」(全角文字最大 30 文字)

AC アダプタからの電源供給が無くなった時のメッセージにします。

※停電時には「警報発生ヘッダー」が、復電時には「警報解除ヘッダー」が表示されます。

「定期通報」(全角文字最大 30 文字)

ヘッダーは表示されませんので、「所在地情報」+「。」+「定期通報メッセージ」+「。」になります。

例) 上記内容で定期通報の受信内容

『ホワイトロック 21MM。定期通報。』

※「ヘッダー」と「所在地情報」は各警報について共用します。

※SMS メールには件名を表示する機能はありません。

情報の表示

通報装置の設定内容を読み込んだ時に、装置情報が『情報の表示』に表示されます。
無線モジュールの初期設定が終了していない場合「SIMカードの電話番号」「無線モジュールの製造番号」「無線モジュールのファームウェアバージョン」は表示しません。

注) 通信が確立した時に挿入してある「SIMカードの電話番号」のデータが表示されます。その為、SIMカードを差し替えた場合、通信を確立しなければ、前のデータが表示されます。

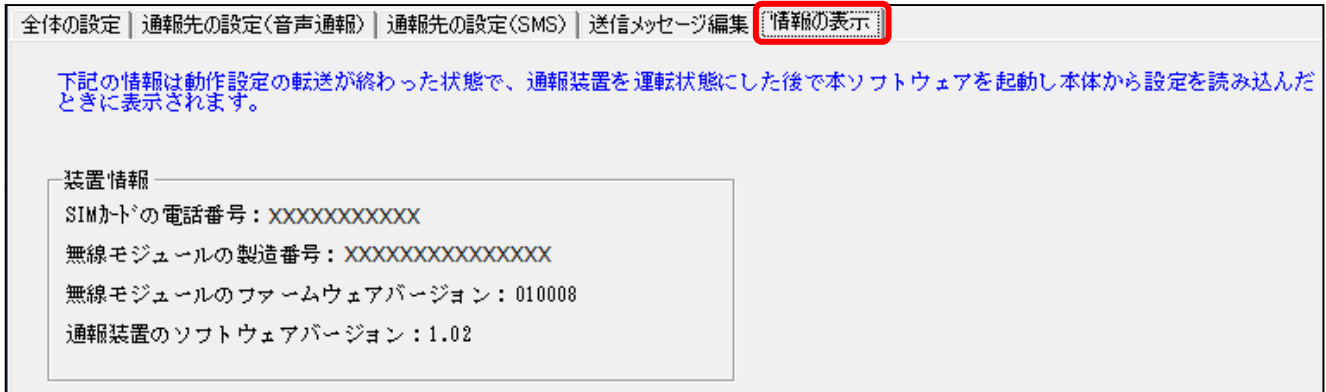

通信ポートの確認

メニューから [通信ポート設定(0)] を選択します。
設定内容を転送・読み込む際に使用する通信ポートを選択することができます。
「通信ポート設定」には、パソコンと接続されている使用可能な通信ポートが表示されます。

※USB コネクタの方向を確認して WL21MM 本体へ接続して下さい。

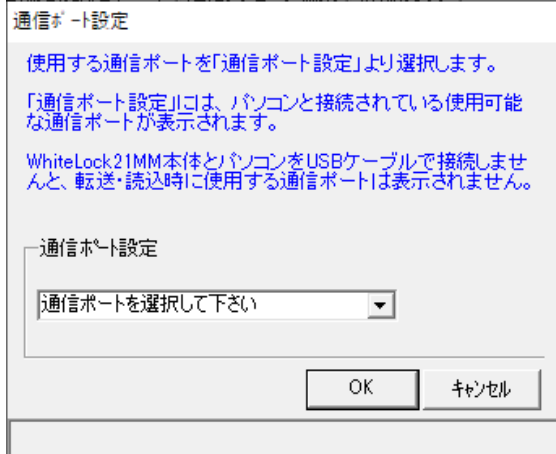

※WL21MM 本体とパソコンが USB ケーブルで接続されていないと、転送・読み込み時に使用する通信ポートは表示されません。

※WL21MM 本体とパソコンを USB ケーブルで接続している状態で通信ポートが表示されない場合は、USB ドライバがインストールされていません。弊社ホームページより USB ドライバをダウンロードし、パソコンにインストールして下さい。

※COM が複数表示される場合は、COM を表示した状態で WL21MM 本体から USB ケーブルを外します。この時に消える COM が WL21MM で使用可能な COM です。

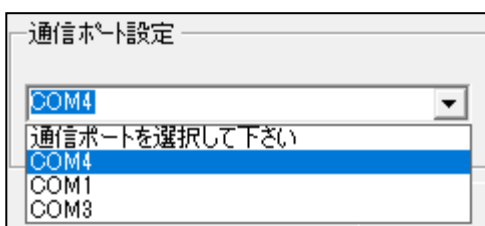

設定内容の転送

設定画面の入力が完了しましたら、「設定データ転送 (R)」を選択して下さい。
設定画面で入力エラーがある場合、エラーメッセージが表示されます。
※通報先の電話番号が入力されていない場合や入力信号が選択されていない場合など。

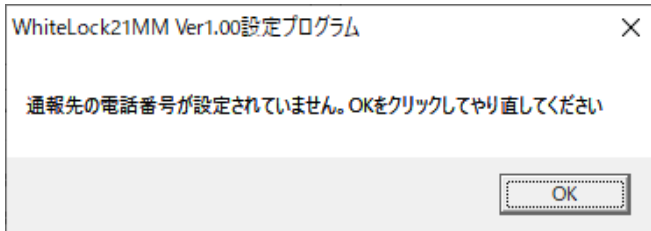

[OK] ボタンをクリックして、設定を修正してから再度「設定データ転送 (R)」を選択して下さい。
設定内容の転送 STEP1 が表示されます。

画面の手順を確認しながら進んでください。

※WL21MM の電源は OFF になっていることを確認してください。この時 DC-IN 以外のランプが点灯している場合は 61 ページを参照ください。

※USB コネクタの方向を確認して WL21MM 本体へ接続して下さい。

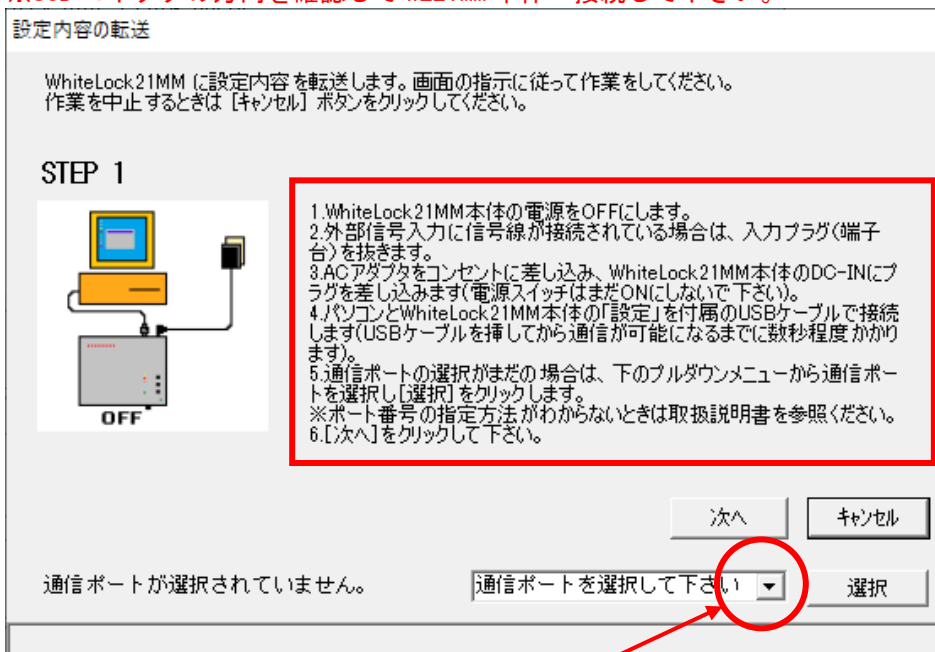

画面にある『 5. 通信ポートの選択・・・ 』はここから行います。表示される COM ポートから選択し、「選択」をクリックします。



「選択」をクリックすると「通信ポートは COM11 が選択されています。」と青色で表示されますので、「次へ」をクリックします。

※COM が複数表示された場合は、表示した状態で WL21MM 本体から USB ケーブルを外した時に消える COM が WL21MM で使用可能な COM です。USB ケーブルを差し直すと再度表示されます。

※必ず AC アダプタから電源供給をしながら転送して下さい。

※「選択」をクリックせずに「次へ」をクリックすると「通信ポート設定エラー」が表示されます。

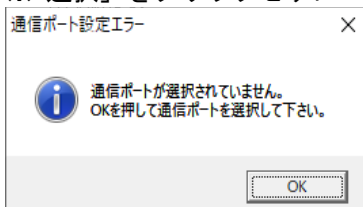

設定内容の転送 STEP2 の画面が表示されますので、指示に従って WL21MM 本体の電源スイッチを ON にします。

設定内容の転送

WhiteLock 21MM に設定内容を転送します。画面の指示に従って作業をしてください。
作業を中止するときは [キャンセル] ボタンをクリックしてください。

STEP 2



本体の電源をONにします。
ONにすると、すぐに設定内容の転送が始まります

進行状況

通信ポートは COM8 が選択されています。

COM8で接続しています

進行状態が表示され、自動的にデータの転送が開始します。

※進行状況が 100%になるまでは、電源スイッチを OFF にしないで下さい。また、USB ケーブルも外さないで下さい。

※COM ポートが間違っていると WL21MM 本体の電源スイッチを ON にしても進行状況が全く進みません。一旦「キャンセル」をクリックし「設定内容の転送」からやり直して下さい。

※COM ポートを確認しても転送が出来ない場合は、59 ページの『設定内容が転送（又は読込）出来ない』を参照下さい。

設定内容の転送

WhiteLock 21MM に設定内容を転送します。画面の指示に従って作業をしてください。
作業を中止するときは [キャンセル] ボタンをクリックしてください。

STEP 2



転送中です。

進行状況

通信ポートは COM8 が選択されています。

警報発生ヘッダーペリフェイススタート

進行状況が 100%になると転送終了です。「転送終了後の確認」画面が表示されます。

WL21MM 本体の電源スイッチを OFF にし、USB ケーブルを外して「閉じる」をクリックします。
USB ケーブルを外すと「閉じる」のボタンがクリック出来ます。

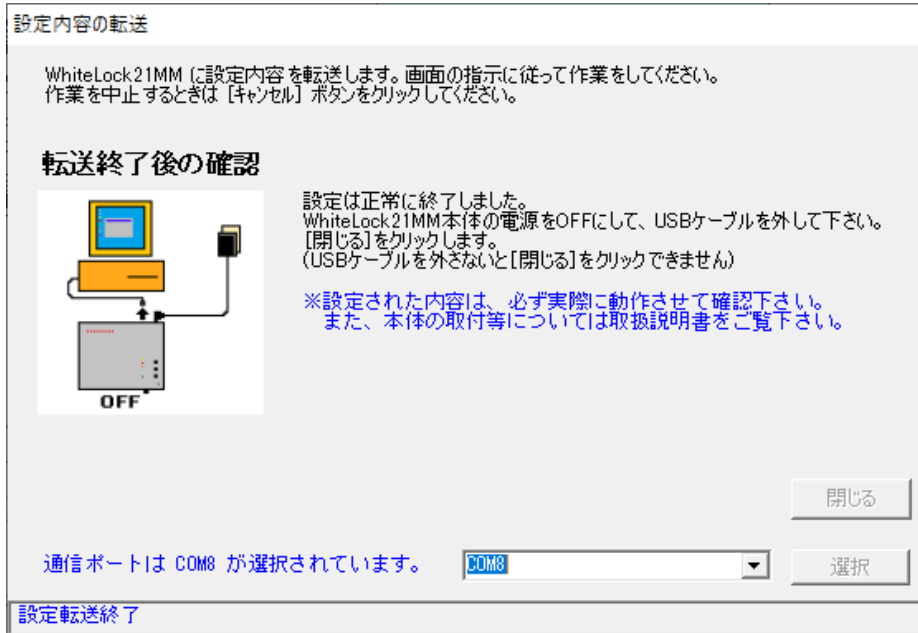

※電源スイッチを OFF にした時に、DC-IN (緑) 以外のランプが点灯していない事を確認して下さい。DC-IN (緑) 以外のランプが点灯している場合は、61 ページを参照下さい。

本体から設定内容を読み込む

本体に現在保存されている設定を読み込みます。本体が、どのような設定になっているか確認することができます。

「ファイル(F)」メニューの「本体から設定を読み込む(R)…」を選択してください。

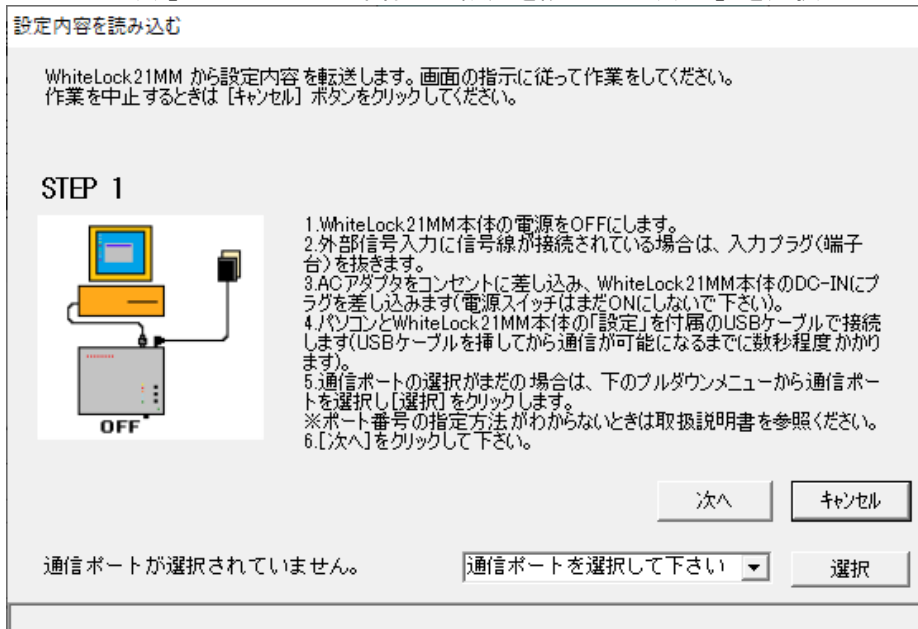

後は、画面の指示に従って WL21MM 本体とパソコンを USB ケーブルで接続します。

手順は 27 ページの「設定内容の転送」と同じです。転送終了後、本体から読み込んだ設定が画面に表示されます。

設定内容の保存と読み込み

メニューの「ファイル(F)」から設定内容を保存したり、本体から設定を読み込んだりする事が出来ます。

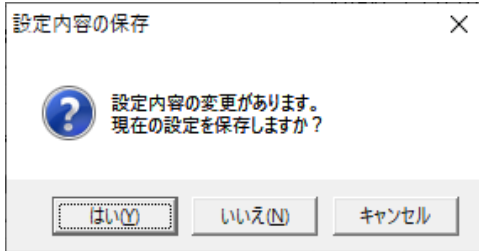

※現在の設定が保存してなければ保存するか問い合わせてきます。

新規作成

全ての設定項目を初期状態にします。

※現在の設定が保存してなければ保存するか問い合わせてきます。

設定ファイルを開く

保存した設定ファイルを開く場合は、[ファイル(F)] メニューの [設定ファイルを開く(O)] を選択し、開きたい設定ファイル (INI) を選択して[開く(O)] ボタンをクリックします。

※現在の設定が保存してなければ保存するか問い合わせてきます。

上書き保存

既にかかれているファイルに上書き保存する場合は、[ファイル(F)] メニューの [上書き保存(S)] を選択します。

名前を付けて保存

設定された内容をファイルに保存する時は、[ファイル(F)] メニューの [名前をつけて保存(A)] を選択します。

保存先のフォルダ、ファイル名を指定して[保存(S)] ボタンをクリックします。保存する設定ファイルは、INI の拡張子を持つファイルとなります。

本体から設定を読み込む

29 ページを参照してください。

終了

設定ソフトを終了します。

録音再生

録音再生の概要

音声通報や入力信号の状態確認を使用される場合は、設定の他に音声メッセージの録音が必要です。音声メッセージの録音は12チャンネル「0～9・A・B」が用意されています。各チャンネルを録音し、通報時はこれらを組み合わせて再生されます。各チャンネルの録音時間は最大12.5秒となります。

※チャンネル「C～F」の位置では、録音も再生もできません。

出荷時の録音内容

出荷時は下記内容が録音してあります。

- 録音チャンネル0「こちらは非常通報装置ホワイトロックです」
- 録音チャンネル1「入力1」
- 録音チャンネル2「入力2」
- 録音チャンネル3「入力3」
- 録音チャンネル4「入力4」
- 録音チャンネル5「入力5」
- 録音チャンネル6「入力6」
- 録音チャンネル7「入力7」
- 録音チャンネル8「入力8」
- 録音チャンネル9「全解除」
- 録音チャンネルA「停電」
- 録音チャンネルB「復電」

録音内容の例

- | | |
|------------|--|
| 録音チャンネル0 | 設置した場所や機械装置などの名前が解るような内容を録音します。
例：「こちらは××です」「◎◎からのお知らせです」 |
| 録音チャンネル1～8 | 各入力信号1～8に対応した通報内容を録音します。
例：「〇〇の警報が発生しました」「〇〇の故障が発生しました」 |
| 録音チャンネル9 | 全入力が解除したときに通報する内容を録音します。
例：「全ての警報は解除しました」「全ての故障は解除しました」 |
| 録音チャンネルA | 停電が発生した際に通報する内容を録音します。
例：「停電が発生しました」「外部電源装置が故障しました」 |
| 録音チャンネルB | 復電したときに通報する内容を録音します。
例：「復電しました」「外部電源装置が復帰しました」 |

注意事項

全解除は、入力信号1～8の警報がすべて解除した場合です。（復電は該当しません）
全解除通報は、監視を設定していない入力信号も含めての判定になりますので、注意が必要です。

通報時の再生例（通常通報を受けた時）

- 入力信号が「警報発生」の状態になった時
「こちらは××です。〇〇の警報が発生しました。」
「◎◎からのお知らせです。〇〇の故障が発生しました。」
- 全入力信号が「警報解除」の状態になった時
「こちらは××です。全ての警報は解除しました。」
「◎◎からのお知らせです。全ての故障は解除しました。」
- 停電が発生したとき
「こちらは××です。停電が発生しました。」
「◎◎からのお知らせです。外部電源装置が故障しました。」
- 復電したとき
「こちらは××です。復電しました。」
「◎◎からのお知らせです。外部電源装置が復帰しました。」

着信時の再生例（入力信号の状態確認）

入力信号 1、2 が「警報発生」状態の場合

「こちらは××です。入力 1 の警報が発生しました。入力 2 の警報が発生しました。」

入力信号全てが「警報解除」状態の場合

「こちらは××です。全ての警報は解除しました。」

停電状態の場合

「こちらは××です。復電しました。」

録音再生の操作方法

録音再生は、本体に内蔵されたマイクとスピーカーで行います。

・SIM カードを装着していないときは、停止 (STOP) ボタンを押しながら電源スイッチを ON にします。LP1 (黄) が点灯したら停止 (STOP) ボタンから指を離します。

※LP1 (黄) が点灯するまで数秒かかります。

- ・録音再生をするときは、必ず AC アダプタを接続して下さい。AC アダプタ以外は繋げないで下さい。
- ・録音は静かな場所で行ってください。マイクの感度が高いため、周囲の音を録音することがあります。
- ・録音レベルの音量調整はありません。声が大きすぎると再生音が歪むことがあります。どの程度の音量が適当かは通報させて確認ください。
- ・録音チャンネルと録音内容を間違えないよう、慎重に確認しながら行って下さい。録音内容を間違えると、通報を受けた時、意味不明な内容で誤動作と勘違いすることがあります。

1. 録音するチャンネルを「録音再生選択」で選択します。

※小さいマイナスドライバーでチャンネルを回してください。矢印の指している番号が現在のチャンネルになります。

※チャンネル「C~F」の位置では、録音及び再生はできません。

2. 録音 (REC) ボタンと停止 (STOP) ボタンを同時に押します。

録音状態になると、LP2 (赤) と REC/PLAY (青) が点灯します。

点灯を確認してから、マイクに録音するメッセージをお話してください。

12.5 秒が経過すると自動的に LP2 (赤) と REC/PLAY (青) が消灯し、録音が終了します。

※任意の位置までで、録音を停止させたいときは停止 (STOP) ボタンを押します。

3. 再生 (PLAY) ボタンを押すと、スピーカーから録音内容が再生されます。

途中で録音を停止させた場合はその位置まで再生されます。

再生中は REC/PLAY (青) が点灯します。

※録音後は必ず再生して内容を確認して下さい。再生終了時に、REC/PLAY (青) が消灯する事を確認して下さい。REC/PLAY (青) が消灯しないチャンネルがあった場合は、停止 (STOP) ボタンを押して再生を停止した後、そのチャンネルのみ再度録音を行って下さい。

4. 録音が終わりましたら電源スイッチを OFF にしてください。

※録音再生が終了しましたら、必ず「録音再生選択」を「0」にしてください。

※電源スイッチを OFF にした時に DC-IN (緑) 以外のランプがいつまでも点灯する場合は 61 ページを参照下さい。

録音のコツ

1. 録音 (REC) ボタンと停止 (STOP) ボタンを同時に押した後、LP2 (赤) と REC/PLAY (青) の点灯を確認してからメッセージを発声します。

2. メッセージを発声し終わると、すぐに停止 (STOP) ボタンを押します。

3. 再生してメッセージ内容を確認して下さい。また、雑音等が録音されていないかも確認下さい。

※スピーカーには磁力があるため鉄粉が付着します。鉄粉が付着しますと雑音が入る場合や音量が小さくなる恐れがあります。スピーカーに鉄粉が付着しないようご注意ください。

動作確認

WL21MM の設定が終了しましたら、設定した通りに動作するか必ず確認して下さい。
 本体には NTT ドコモの LTE (4G) 回線契約済みの SIM カードを挿入して下さい。

1. 「電源スイッチ」を OFF にします。

※屋外用アンテナ 1 台を本体に接続して下さい。接続方法については 43 ページを参照ください。

※ランプが全て消灯している事を確認して下さい。点灯しているランプがある場合はリセットボタンを押して消灯させます。リセットボタンについては、61 ページを参照して下さい。

2. AC アダプタの電源プラグを WL21MM の「AC アダプタ」に接続し、AC アダプタをコンセントに差し込み、DC-IN(緑)が点灯した事を確認して下さい。

※接続方法は 44 ページの「AC アダプタの接続」をご覧ください。

※DC-IN(緑)が点灯しない場合は、AC アダプタからの電源供給が無い状態です。AC アダプタを差しているコンセントを確認してください。

3. 「録音再生選択」が「0」になっていることを確認します。

4. 「電源スイッチ」を ON にします。

*9桁の製造番号が「20」から始まる場合

POWER(緑)が点灯します。4秒後にLP1(黄)・LP2(赤)が点灯します。約20秒後にMODE(白)が1回点滅し、LEVEL(白)が点灯します。その後、LP1(黄)・LP2(赤)が消灯すると運転開始です。

*9桁の製造番号が「19」から始まる場合

POWER(緑)が点灯します。7秒後にLP1(黄)が2回点滅してLP1(黄)・LP2(赤)が点灯します。MODE(白)が1回点滅後、LEVEL(白)が点灯します。その後、LP1(黄)・LP2(赤)が消灯すると運転開始です。

5. 各入力信号(1~8)の端子と、共通端子(COM)をリード線等で結線し通報させます。(a接点に設定した場合)
 (41 ページ参照)

○SMS メール通報・・・通報先がSMSメールを受信し、該当するメッセージ内容である事を確認します。

○音声通報・・・通報先が電話を着信し、該当する音声メッセージ内容が流れる事を確認します。

※電話を受け取らなかった場合の動作確認も行って下さい。特に、通報先が携帯電話機で留守番電話サービスが出た場合などの動作を確認して下さい。

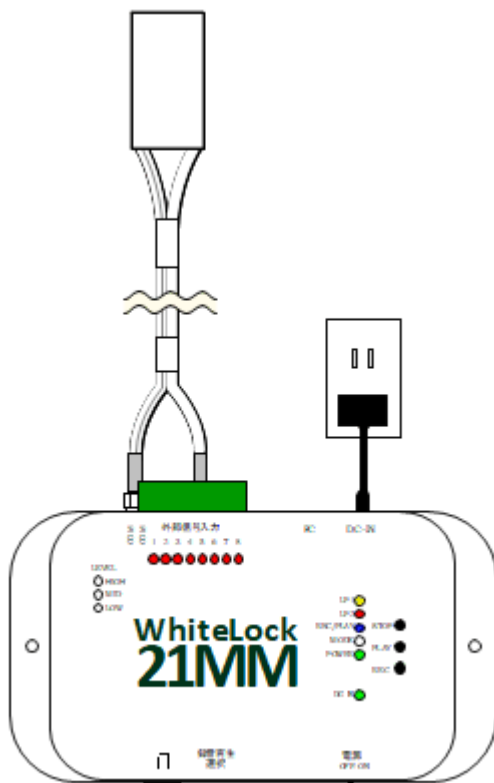

呼出の種類と通話料金

通報の種類

通報の種類は「音声通報」と「SMS メール通報」があります。

※どちらも設定してある場合「SMS メール通報」から先に通報を行います。但しネットワークの混み具合によっては、同通報先（携帯電話機）で両方着信した場合、音声通報が先に来ることもあります。

音声通報

音声通報は、一般電話、携帯電話、PHS 等へお客様がご自分で録音した音声で通報します。

30 秒 22 円（税込）の通話代が発生します。（ドコモ mini プランの場合）

注）通報先が留守番電話に設定している場合、録音時間が 120 秒以上になっていますと、通報が正常に行えなかったと判断します。設定内容によっては、多額の通信料が発生しますのでご注意ください。

注）通報先が留守番電話など自動的に受話器を上げるものは、120 秒以内に通話が終了した時点で通報出来た事になります。

SMS メール通報

SMS メール通報は携帯電話機へ設定ソフト「送信メッセージ編集」の内容を SMS（ショートメッセージサービス）で通報します。

1 回（1 カ所）の送信につき 3.3 円（税込）の通信料が発生します。受信側の受信料は発生しません。

*SMS（ショートメッセージサービス）とは、携帯電話同士で電話番号を宛先にしてメッセージをやり取りするサービスです。

※通報先（docomo・au・softbank）どこへも一律の通話料です。

注）迷惑メールの対策強化として、1 日に送信できる SMS の件数は 200 件と制限されています。

注）SMS 送信件数が 200 件を超え送信できない状態でも、動作ランプは正常に通報した時の点灯状態です。

※電波状態が悪い時など、SMS 送信に失敗した場合も料金は発生します。

※受信側が SMS 受信拒否をしている場合や、存在しない電話番号を設定した場合も料金は発生します。

※本製品には SMS 受信機能がありません。

注）SMS 通報は通達確認を行いません。SMS 送信が失敗した場合に再送しませんので、音声通報を併用される事をおすすめします。

注）設定間違いなどによる通信料金の課金については、弊社は一切責任を負いかねます。

1 回の通報にかかる通話時間

・「音声通報」の場合は、受信側が受話器を上げている時間によって異なります。

※通報先が受話器を上げてから 120 秒経過すると WL21MM が電話を切ります。この場合、通報が正常に終わっていないものと判断し、リダイヤルします。

注）通報先が留守番電話に設定している場合、録音時間が 120 秒以上になっていますと、通報が正常に行えなかったと判断します。設定内容によっては、多額の通信料が発生しますので、ご注意ください。

・「SMS メール通報」の場合は、SMS センターへ送信されます。SMS センターへは、通報先 1 件あたり 5 秒程度です。

※該当する通報先が 6 ヶ所ある場合は、6 回 SMS センターへ通報先を送信する事になります。

通報中に発生した警報について

通報中に発生した別の警報は、現在の通報処理が終了してからでないと通報を開始しません。また、通報中に発生した停電・復電も同様の扱いとなります。

警報は記録されませんので、通報中に発生、解除した警報についての通報は行いません。

通報動作の順番と警報の種類

警報発生・解除（音声通報と SMS 通報を設定した場合）

入力信号が「警報発生」の状態になると通報を行います。

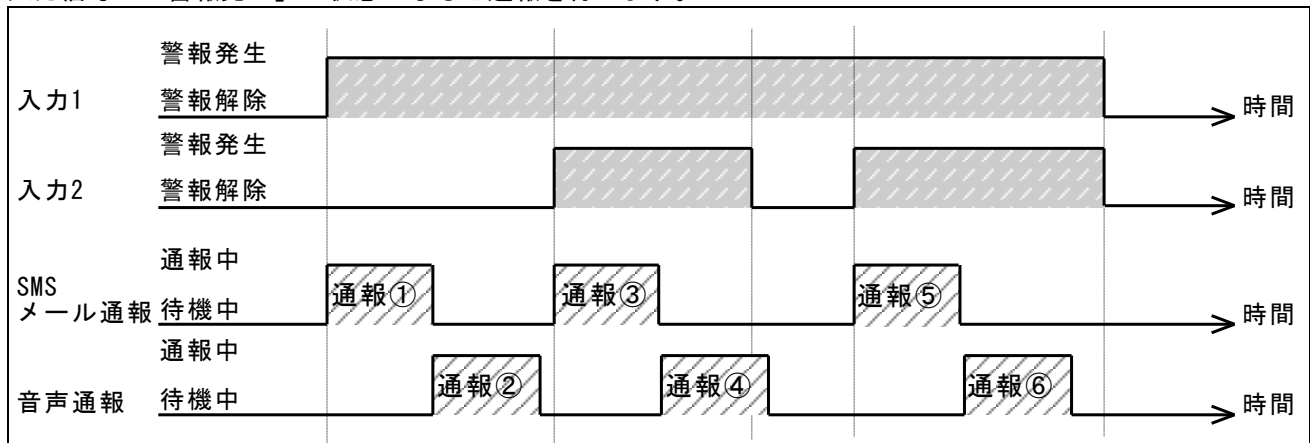

* すべての通報先が入力 1.2 を監視する設定の場合（警報入力の遅延時間は初期値 200mS）

1. 入力 1 「警報発生」…SMS メール通報する（通報①）次に音声通報する（通報②）
2. 入力 2 「警報発生」…SMS メール通報する（通報③）次に音声通報する（通報④）
3. 入力 2 「警報解除」…通報しない [SMS 個別解除呼出の設定を行っていない場合]
4. 入力 2 「警報発生」…SMS メール通報する（通報⑤）次に音声通報する（通報⑥）
5. 入力 1・2 「警報解除」…通報しない [音声全解除呼出の設定を行っていない場合]

警報発生が重なった時（音声通報と SMS 通報を設定した場合）

入力信号の「警報発生」タイミングによっては、通報しない場合があります。

通報中に発生した警報は記録されません。通報終了時に入力信号の状態を確認します。

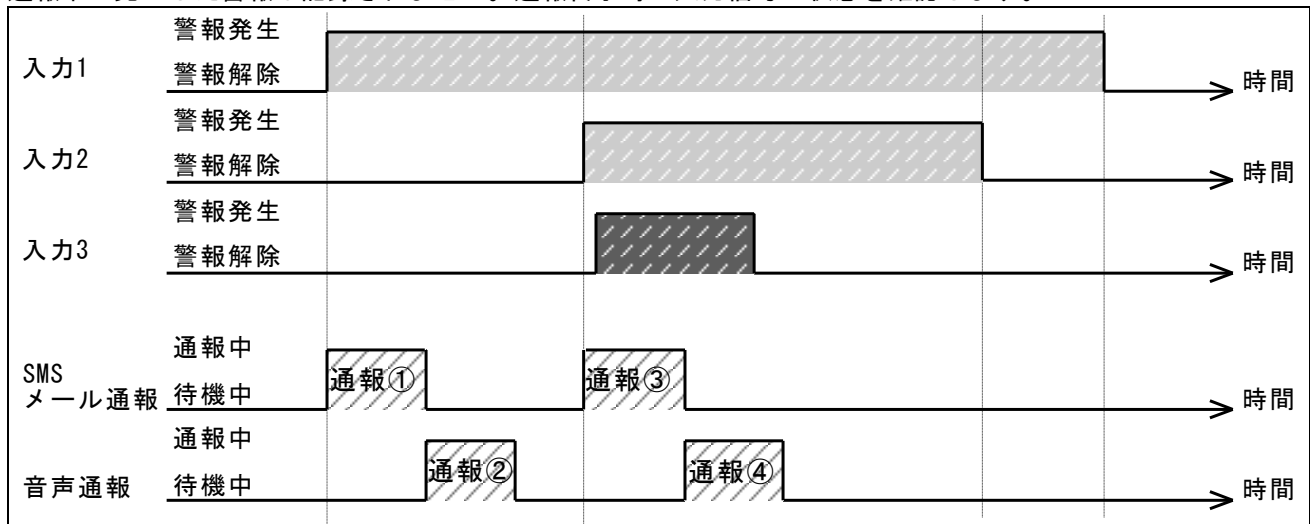

* すべての通報先が入力 1.2.3 を監視する設定の場合（警報入力の遅延時間は初期値 200mS）

1. 入力 1 「警報発生」…SMS メール通報する（通報①）次に音声通報する（通報②）
2. 入力 2 「警報発生」…SMS メール通報する（通報③）次に音声通報する（通報④）
3. 入力 3 「警報発生」…通報しない

※入力 2 の通報を行っている間に入力 3 の警報が発生し、入力 2 の通報が終了する前に解除したので入力 3 の通報は行わない

4. 入力 2 「警報解除」…通報しない [SMS 個別解除呼出の設定を行っていない場合]
5. 入力 1 「警報解除」…通報しない [音声全解除呼出の設定を行っていない場合]

全解除呼出設定（音声通報のみ）

※全解除通報は音声通報の場合のみ行います。

全ての入力信号が「警報解除」の状態になると『全解除通報』を行います。

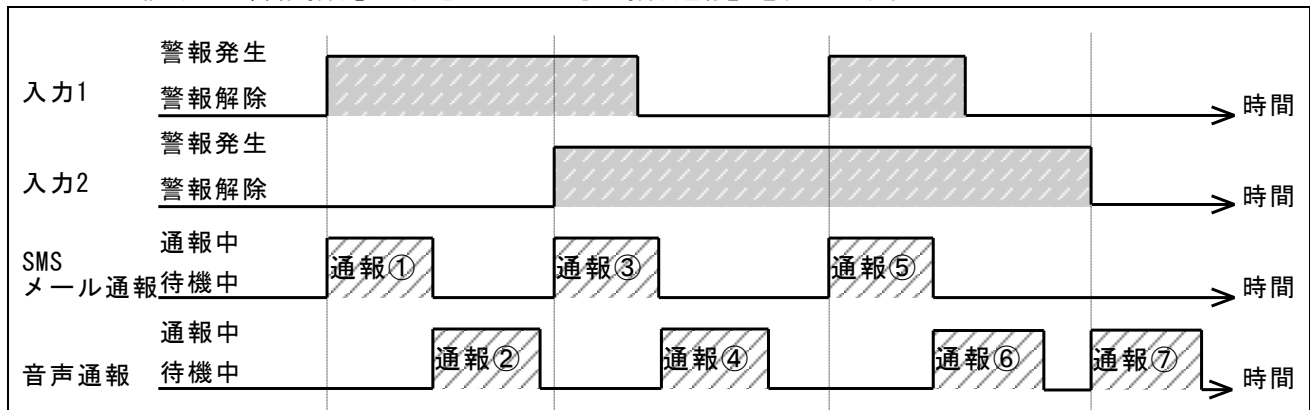

*すべての通報先が入力1.2を監視する設定の場合（警報入力の遅延時間は初期値 200ms）

1. 入力1「警報発生」…SMSメール通報する（通報①）次に音声通報する（通報②）
2. 入力2「警報発生」…SMSメール通報する（通報③）次に音声通報する（通報④）
3. 入力1「警報解除」…通報しない [SMS個別解除呼出の設定を行っていない場合]
4. 入力1「警報発生」…SMSメール通報する（通報⑤）次に音声通報する（通報⑥）
5. 入力1「警報解除」…通報しない [SMS個別解除呼出の設定を行っていない場合]
6. 入力2「警報解除」…『全解除通報』する（通報⑦） [音声全解除呼出の設定を行っている場合]

個別解除呼出（SMS通報のみ）

※SMSメール通報のみ個別解除通報します。

各入力信号が「警報解除」の状態になると解除呼出を行います。

この設定をすることで、センサーなどの信号出力が誤報検知を出したとき、すぐに復旧すれば解除呼出によって誤報の確認が出来ることもあります。

個別解除呼出を設定すると、入力変化の度に通報します。入力信号が頻繁に変わる環境で設定する場合は、通報頻度が高くなり通信料も多くかかりますので、注意が必要です。

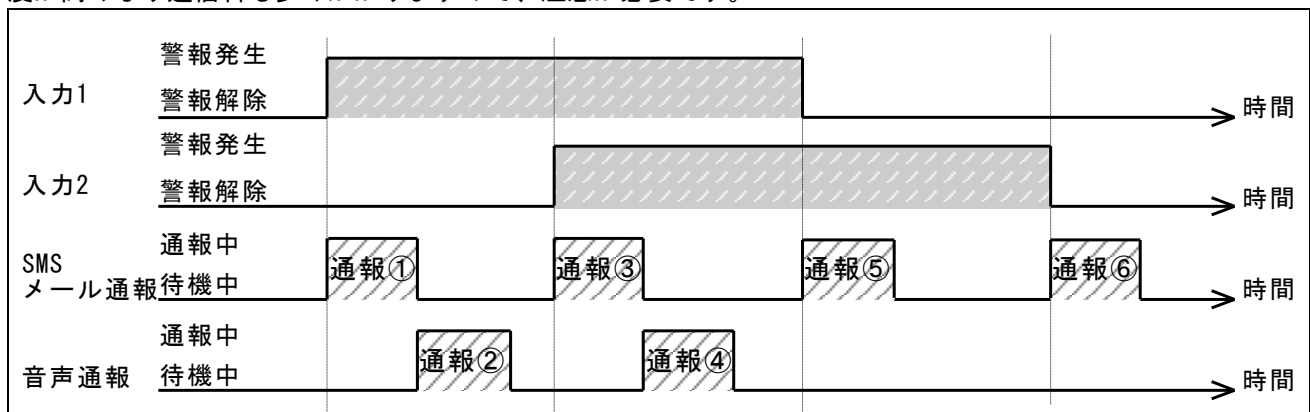

*すべての通報先が入力1.2を監視する設定の場合（警報入力の遅延時間は初期値 200ms）

1. 入力1「警報発生」…SMSメール通報する（通報①）次に音声通報する（通報②）
2. 入力2「警報発生」…SMSメール通報する（通報③）次に音声通報する（通報④）
3. 入力1「警報解除」…SMSメール通報する（通報⑤） [SMS個別解除呼出の設定を行っている場合]
4. 入力2「警報解除」…SMSメール通報する（通報⑥） [SMS個別解除呼出の設定を行っている場合]

全解除・個別解除呼び出し（どちらも設定した場合）

各入力信号が「警報解除」の状態になると解除呼出を行います。（SMS メール通報のみ）

全ての入力信号が「警報解除」の状態になると『全解除通報』を行います。（音声通報のみ）

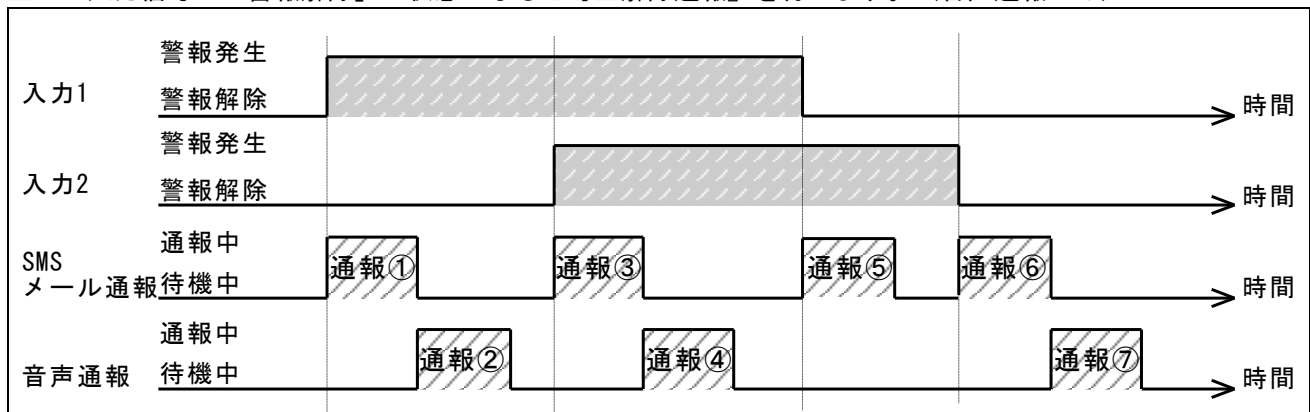

*すべての通報先が入力1.2を監視する設定の場合（警報入力の遅延時間は初期値 200ms）

1. 入力1「警報発生」…SMS メール通報する（通報①）次に音声通報する（通報②）
2. 入力2「警報発生」…SMS メール通報する（通報③）次に音声通報する（通報④）
3. 入力1「警報解除」…SMS メール通報する（通報⑤） [SMS 個別解除呼出の設定を行っている場合]
4. 入力2「警報解除」…SMS メール通報する（通報⑥） [SMS 個別解除呼出の設定を行っている場合]
5. 『全解除通報』音声通報する（通報⑦） [音声全解除呼出の設定を行っている場合]

定期通報（SMS 通報のみ）

※SMS メール通報のみ定期通報します。

毎月1回または毎日1回の指定が可能です。

毎月1回の場合は1日～28日から選択、時刻は0時～23時から選択します。

毎日1回の場合は時刻を0時～23時から選択します。

※通報は毎正時に行います。

※定期通報に設定された正時にWL21MMの電源スイッチをONした場合、正時を過ぎていても定期通報を行います。

例えば、12時に設定した場合、12時30分に電源スイッチをONにすると、しばらくして定期通報がきます。13時に電源スイッチをONにすると、翌日の12時に定期通報がきます。（毎月の指定日も設定した場合は、指定日の12時に定期通報がきます）

停電・復電時発信

「停電復電」にチェックを入れた通報先へ、停電時と復電時に通報します。

停電通報は「全解除」や「個別解除」とは関係なく別の機能として通報します。

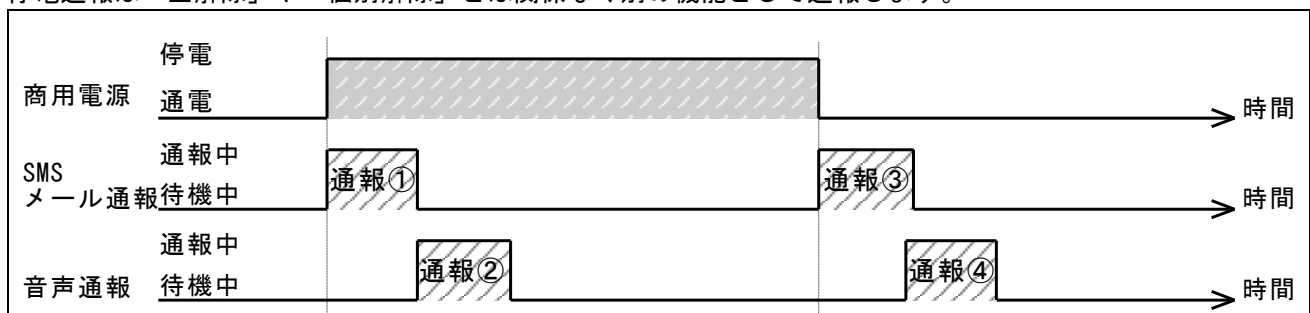

*すべての通報先が停電・復電を監視する設定の場合（警報入力の遅延時間は初期値 200ms）

1. 「停電」…SMS メール通報する（通報①）次に音声通報する（通報②）
2. 「復電」…SMS メール通報する（通報③）次に音声通報する（通報④）

※電池残量が無い場合は、停電通報は行いません。

※停電通報を行っていない場合、復電通報も行いません。

停電保証時間（10分）を超えてからの復電通報

停電保証は10分間です。停電発生から10分経過すると、自動的に電源がOFFになります。

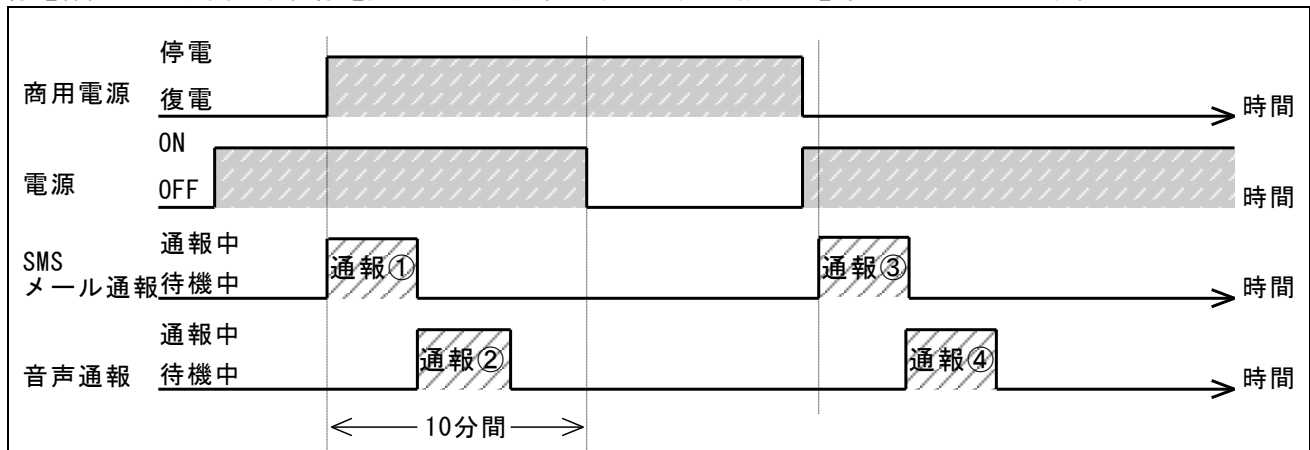

***すべての通報先が停電・復電を監視する設定の場合（警報入力の遅延時間は初期値 200mS）**

1. 「停電」…SMS メール通報する（通報①）次に音声通報する（通報②）
2. 停電発生から10分後にWL21MMが自動電源オフする（電源OFF）
3. 復電すると電源がONになり初期設定を行う〔初期設定が終了しないと通報出来ない〕
4. 「復電」…SMS メール通報する（通報③）次に音声通報する（通報④）

※電池残量が無い場合は、停電通報は行いません。

※停電通報を行っていない場合、復電通報も行いません。

※WL21MMが自動電源オフするまでに電池残量が無くなった場合でも、停電情報が不揮発性メモリに保存される為、復電時に復電通報を行います。

※停電通報後に電源スイッチをOFFにすると、次に電源スイッチをONにした時には復電通報は行いません。

着信許可（入力信号の状態確認）

WL21MMに挿入しているSIMカードの電話番号に電話をかけ、入力信号の警報状態を確認することができます。

着信を制限する

下記の中から着信を制限できます。

- 着信しない
- 無条件に着信する
- 着信ベルが1分鳴ったら着信する
- 着信を許可した電話番号のみ着信する（許可する電話番号は最大6個まで登録出来ます）

入力信号の状態を音声で聞く

WL21MMに挿入したSIMカードの電話番号に電話をかけるとWL21MMが自動着信し、着信した時点の警報状態が音声メッセージが繰り返し流れます。（音声内容は32ページ参照）

WL21MMが自動着信してから120秒以内にかけて側から電話を切らない場合は、WL21MMから電話を切ります。

- ・SIMカードがデータプランを契約されている場合、入力信号の状態確認はできません。
- ・音声メッセージ内容は、WL21MMが着信した時点の警報状態です。音声メッセージを聞いている間に警報内容が変化しても、音声メッセージ内容は変わりません。
- ・WL21MMが通報中や着信処理中の場合は話中になります。呼出音が聞こえた場合でも切断されます。
- ・通報によっては時間がかかる場合があります。この場合は少し時間をおいてからかけ直して下さい。
- ・WL21MMが着信中の警報の変化（警報が発生して解除した場合。又は警報が解除して発生した場合）は、着信切断後に通報はしません。
- ・下記の場合、WL21MMへ電話をかけると着信を拒否して話中音が聞こえます。この場合、発信元は通話料金が発生しますので、ご注意ください。
 1. 「着信しない」に設定している（初期値）
 2. 「着信を許可した電話番号のみ着信する」に設定しており、登録していない電話番号からの着信

通報終了の条件

1つの通報先を終了する条件

それぞれの通報先で通報が終了したと判定される条件。

【 SMS メール通報 】

- ・SMS センターがメッセージ内容を受け取ると終了となります。
- ※**通達確認を行いませんので、SMS 送信に失敗しても再送はしません。**

【 音声通報 】

- ・通報先が電話に出てから 120 秒以内に電話を切ると、その通報先への通報は終了となります。
- ・WL21MM は通報先が 30 秒以内に電話に出ないとき、一旦電話を切ってかけ直す動作をします。
- ・通報先が話中や、通報先の携帯電話が圏外か電源 OFF の場合には、一旦電話を切ってかけ直します。
- ・通報先が携帯電話機の場合、通報を受けた時に「応答保留ボタン」を押すと着信したことになります。そのまま放置した場合は、着信して 120 秒後に WL21MM 側から一旦電話を切ってかけ直します。
- ・通報先が留守番電話（録音時間が 120 秒以上の場合）に設定していると、着信して 120 秒後に WL21MM 側から一旦電話を切ります。WL21MM は通報が正常に行えなかったと判断し、かけ直します。
- ・通報先が留守番電話など自動的に受話器を上げるものは、着信して 120 秒以内に通報先側が電話を切れば正常終了します。

※**通報を開始して 30 分経過すると通報が完了していなくても、その通報は終了します。**

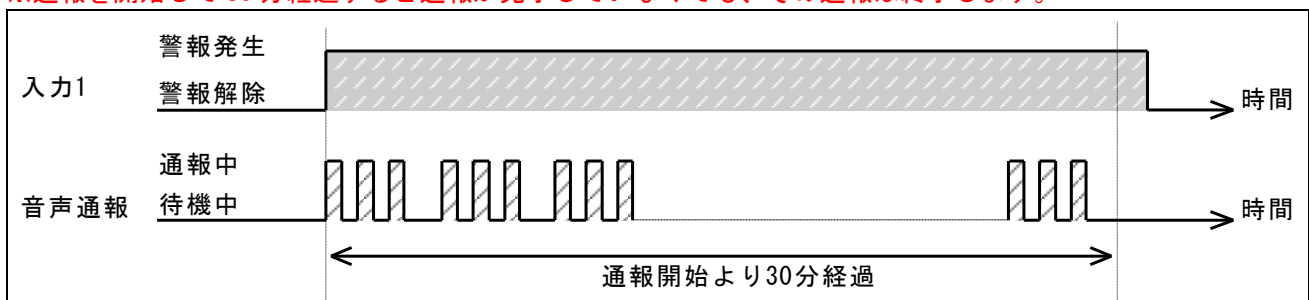

複数の「音声通報先」を終了する条件

「音声通報」は通報先 1～6 の順に通報を行います。但し、監視する入力に該当しない通報先へは通報しません。通報先が複数ある場合、「通報先の何処か 1 ヶ所に通報したら終了」か「すべての通報先に通報したら終了」の設定により終了条件が変わります。

○「すべての通報先に通報したら終了」に設定した場合

- ・通報先が電話に出てから 120 秒以内に電話を切ると、その通報先への通報は終了となります。そして次の通報先へ通報します。
- ・通報先が 30 秒以内に電話に出ないとき、話中、圏外などで通報が成功しなかった場合は、一旦電話を切って次の通報先へ通報します。
- ・通報先 1～6 まで通報した後は、通報先 1 から通報しますが通報が正常に終了した通報先には通報せず、通報が終了していない通報先へ順に通報を繰り返し行います。

※**電話に出ない、または繋がらない通報先（話中や圏外）が残っていても、通報を開始して 30 分経過するとその通報は終了します。**

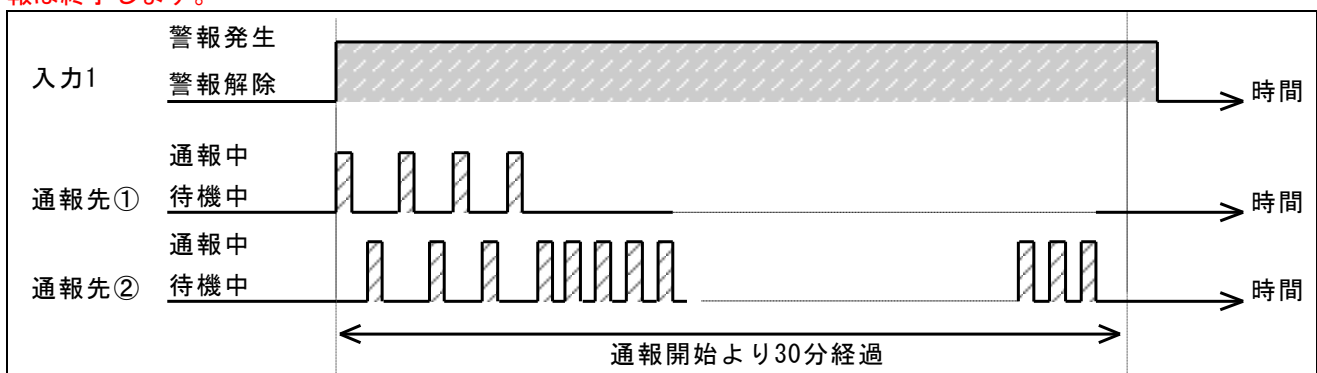

○「通報先の何処か1カ所に通報したら終了」に設定をした場合

- ・複数ある通報先のうち、どこか1カ所の通報先が正常に終了すると他への通報先へは通報はしません。
- ・通報先が30秒以内に電話に出ないとき、話中、圏外などで通報が成功しなかった場合は、一旦電話を切って次の通報先へ通報します。
- ・通報が正常に終了しない場合、順に通報を繰り返し行います。

※電話に出ない、または繋がらない（話中や圏外）状態が通報を開始して30分経過するとその通報は終了します。
注）監視する信号が同じ通報先が2カ所以上に設定してある場合に限り、「通報先の何処か1カ所に通報したら終了」が設定出来ます。通報先が2カ所以上設定してあっても、監視する信号が同じでなければ設定出来ません。

音声通報のリダイヤル規制について

音声通報先が話中の場合、WL21MM側から一旦電話を切ってかけ直しますが、音声通報先が話中の時に3回連続して同じ電話番号へ発信を行いますとリダイヤル規制されます。この場合、約3分程度待機した後に再度電話をかけ始めます。

また、通報開始より30分経過すると通報を正常に受けていない場合でも、その通報は終了します。

※音声通報先が30秒以内に電話に出ないとき一旦電話を切ってかけ直しますが、この場合何度かけ直してもリダイヤル規制にはなりません。音声通報先が話中の場合に限り、リダイヤル規制されます。

※リダイヤル規制とは、ドコモが規定した外部機器（通信モジュール）を用いた迷惑電話の防止や回線を保護するための機能です。

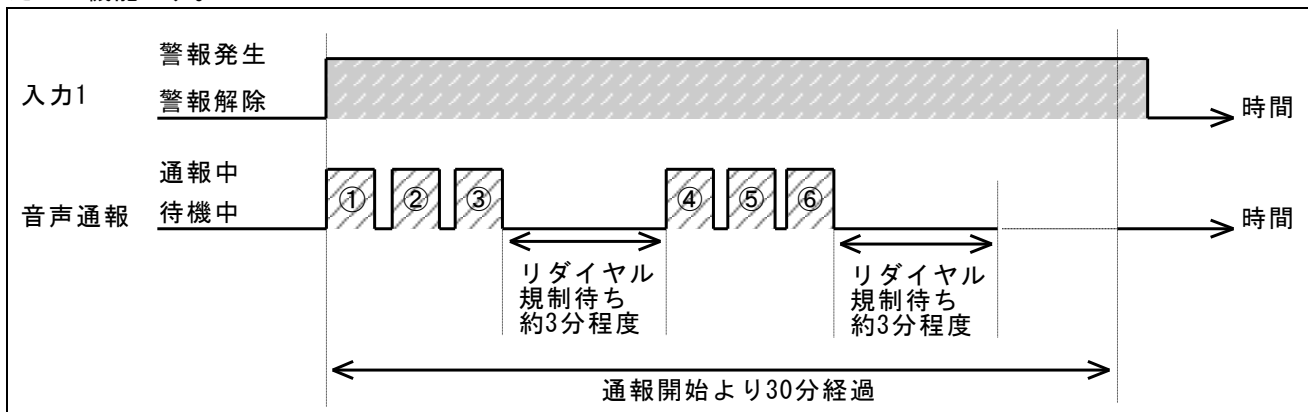

【 音声通報先が話中の場合 】

1. 音声通報先へ掛けるが話中の為一旦電話を切る (①)
2. リダイヤルするが、話中の為一旦電話を切る (②)
3. リダイヤルするが、話中の為一旦電話を切る (③)
4. 同じ電話番号へ3回発信したので、リダイヤル規制。リダイヤル規制が解除されるまで約3分程度待つ。
5. リダイヤル規制が解除されたのでリダイヤルするが、話中の為一旦電話を切る (④)
6. リダイヤルするが、話中の為一旦電話を切る (⑤)
7. リダイヤルするが、話中の為一旦電話を切る (⑥)
8. 同じ電話番号へ3回発信したので、リダイヤル規制。リダイヤル規制が解除されるまで約3分程度待つ。
(以後繰り返し)
9. 通報を開始してから30分経過したので、入力1警報発生の通報は終了。

リダイヤル中やリダイヤル規制中の入力信号の変化は記録されません。その間、他の入力信号に対する通報は出来ませんのでご注意ください。

通報先は複数設定し「通報先の何処か1カ所に通報したら終了」を選択される事をおすすめします。

音声通報先が話中の状態ではないのにリダイヤル規制になる場合

①SIMカードがデータ通信で契約（または変更）されていませんか。

設定ソフトの「全体の設定」画面にある「着信許可」を「着信する」に設定し、WL21MMに挿入しているSIMカード電話番号へ電話をかけてみてください。データ通信で契約されている場合は「こちらはデータ通信専用です」内容のアナウンスが流れます。

②SIMカードの回線開通の手続きが完了している事をご確認ください。

設定ソフトの「全体の設定」画面にある「着信許可」を「着信する」に設定し、WL21MMに挿入しているSIMカード電話番号へ電話をかけてみてください。開通していない場合は「圏外または電源が入っていない」内容のアナウンスが流れます。

設置方法

設置場所を決める

WL21MMを設置する前に本書の仕様を確認の上、設置場所を決めて下さい。壁や天井などに取り付ける場合は、M3ネジで本体を2か所固定してください。また、本体と接続されるコード等が余裕をもって設置出来るような空間を確保して下さい。

***発売から2022年9月15日出荷分まではフランジ足無ケースの為、壁掛けブラケットを付属しています。(42ページを参照ください)**

電波が弱い場所でWL21MMの電源スイッチをONにした場合や、SIMカードがWL21MMに挿入されていない場合は、し、MODE(白)が点灯状態となり、LEVEL(白)が点灯しません。(運転状態になりません)

入力端子接続

接続

各入力信号はCOM(共通端子)と1~8の間に接続します。

COM(共通端子)は正面より左端2ヶ所になっています。(下図参照)

入力信号は無電圧a接点(無電圧b接点)又は、オープンコレクタを接続します。

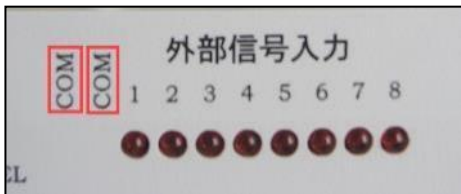

***接続できる信号は無電圧のものに限ります。商用(AC)100Vや直流電圧がかからないようにしてください。**

***設定ソフトで各入力のa接点、b接点を変更することもできます。**

***1つの入力端子に複数の警報信号を並列に接続して一括故障などとすることもできます。**

***入力信号は200ミリ秒以上(初期値)の間、継続して短絡(または開放)状態の時に入力変化があったとみなし通報します。**

端子台

信号入力はコネクタ端子台になっています。端子台は圧着端子不要のワンタッチ式で直接電線を接続できます。配線工事、メンテナンスの際にはワンタッチでコネクタを抜いて配線作業が行えます。

【ワンタッチ端子台】

信号入出力コネクタの接続電線範囲 AWG24~AWG16 単線 0.5Φ~1.3Φ

電線むき長さ 9~10mm

単線 又は より線（棒端子併用を推奨）

***電線を端子に接続後は引っ張るなどし、抜けないことを確認下さい。まれに端子内部の金具に挟まっていない場合があります。**

***複数の信号線をCOM(共通端子)に接続する際は、絶縁付閉端接続子でまとめて下さい。(下図参照)**

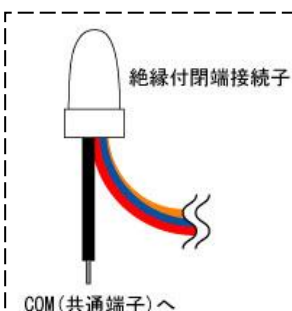

信号入力部の内部回路

下図の接続側は一例です。接続する端子（1～8）を限定する意味ではありません。リレー（無電圧出力）を1や2に接続されても大丈夫です。

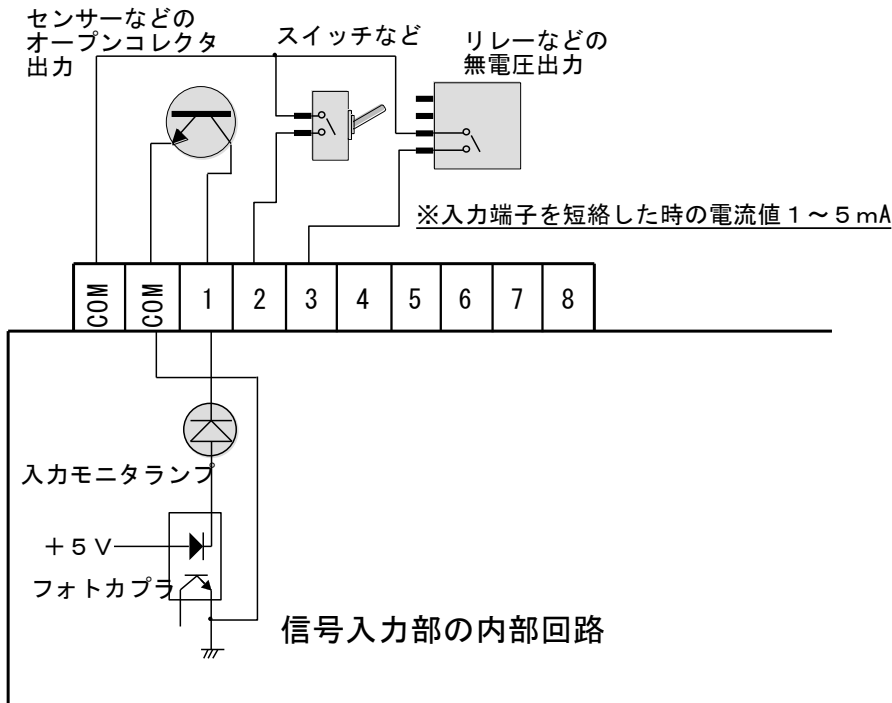

本体の設置

*** 2022年9月16日出荷分よりフランジ足付ケースになりました。**

フランジ足付ケースですので、本体を壁面へ取り付けの際は M3 ネジで 2 か所固定してください。
(64 ページの外形図を参照してください)

壁掛けブラケット

*** 発売から 2022 年 9 月 15 日出荷分まではフランジ足無ケースの為、壁掛けブラケットを付属しています。**

本体を固定する場合は、付属の壁掛けブラケットをご使用下さい。

フック部分は、WL21MM のケース下蓋に取付済みです。

ベース部分を固定したい場所に取り付けて下さい。

※壁掛けブラケットの外形図と取付穴位置寸法図は 66 ページを参照ください。

フック部品を引掛ける際に方向性がありますので、ベース部分の取付方向にご注意下さい。



屋外用アンテナ



アンテナ外形寸法：80 × 40 × 20mm

ケーブル長：約 2.5m

ケーブル形状：ツインケーブル

ケーブル太さ：φ3.0mm (1.5D)

最少折り曲げ半径：15mm 以上

使用温度：-30～90℃

アンテナ設置方法：マグネット取り付け兼ネジ止め底板に両面テープ（添付）

*** 2024 年 12 月 17 日出荷分より屋外用アンテナ（ツインケーブル）1 台を付属していません。**

制御盤内など電波が遮蔽される場所に取り付ける場合は、アンテナ部分を制御盤の外へ取り付けて下さい。
屋外用アンテナの取付方法については、[屋外用アンテナ取付説明書](#)を参照下さい。



画像のように WL21MM のアンテナ接続端子のメインコネクタとサブコネクタにアンテナケーブル 2 本を接続します。

* 画像は入力端子台を外した状態です。

*** 必ずアンテナ接続端子メインコネクタには、ラインが入っているケーブルを接続してください。**

* アンテナ部分は防水「IP67 相当」ですが、アンテナケース内が水で満たされてしまうと使用不可能となります。アンテナケースの隙間から水が排出されれば使用可能となります。

* アンテナをマグネットで金属面に設置することが可能です。但し、アンテナ正面や側面に金属を近づけますとマッチングに影響が出ますので、アンテナ正面や側面には金属を近づけないようにしてください。

*** アンテナは、電波の強度を上げる補助アンテナではありませんのでご注意ください。**

小型防滴アンテナ

*** 発売から 2024 年 12 月 13 日出荷分までは小型防滴アンテナ 2 台を付属しています。**



外形寸法 60 × 35 × 20mm

同軸ケーブル長 約 2.5m

使用温度 -20～90℃

制御盤内など電波が遮蔽される場所に取り付ける場合は、アンテナ部分を制御盤の外へ取り付けて下さい。
小型防滴アンテナの設置については、[アンテナ取扱説明書](#)を参照下さい。

*** アンテナは、電波の強度を上げる補助アンテナではありませんのでご注意ください。**

*** アンテナ取扱説明書に「FOMA アダプタ用小型防滴アンテナ」と記載がありますが、LTE で利用する周波数帯域は FOMA と共通ですので問題ありません。**



小型防滴アンテナ 2 台を WL21MM のコネクタに接続します。

接続方法はアンテナ取扱説明書でご確認ください。

* 画像は入力端子台を外した状態です。

AC アダプタの接続

AC アダプタの電源プラグを「DC-IN」に AC アダプタ本体をコンセントに差し込むと、DC-IN(緑)が点灯します。
 ※AC アダプタの電源プラグは、本体のジャックにしっかり奥まで差し込んで下さい。きちんと奥まで差し込まれていない場合、DC-IN(緑)が消灯しますのでご注意ください。

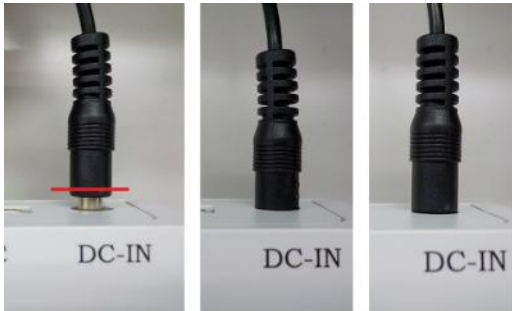

プラグ差し込み前 ○正常 ×差し込み浅い

※DC-IN(緑)は AC アダプタからの電源供給が無い場合には点灯しません。制御盤内部の AC コンセントを利用する場合、AC コンセントが通電していない事もありますのでご確認ください。
 ※電源プラグは樹脂部分がケース内に入る位（赤線辺りまで）、プラグを回しながらしっかり差し込んでください。（左画像）

運転の開始

実際に現場に取り付けて使用するときは、次のことに注意してください。

- ・電源スイッチを入れる前は、DC-IN 以外のランプが全て消灯している事を確認して下さい。点灯しているランプがある場合は 61 ページを参照して下さい。
- ・WL21MM の電源スイッチは、初期設定中と終了作業の間は入り切りしないで下さい。処理中に入り切りすると無線モジュールが故障する恐れがあります。
- ・通常の監視状態でも録音再生が可能ですので、停止 (STOP) ・再生 (PLAY) ・録音 (REC) ボタンを押さないようご注意ください。
- ・音声再生中や録音中は通報できません。
- ・音声チャンネルは 0 にして下さい。
- ・本体電源スイッチが ON の状態で SIM カードの抜き差しはしないで下さい。

通報の受信

受信装置

- ・音声通報を受信できるのは、一般電話機、携帯電話、PHS です。
 - ・SMS メール通報を受信出来るのは、携帯電話機（docomo・au・softbank）です。
- ※通報先が SMS 受信拒否している場合は受け取れませんので、ご注意ください。
※受信先が i モード・SP モードを契約されている場合でも、SMS として受信します。

音声通報を電話機で受信したとき

電話のベル（着信音）が鳴ったら受話器をとります。最初に録音チャンネル 0 の録音内容が流れ、続いて該当する入力信号に対応する録音内容が聞こえます。受話器を上げている間繰り返し続きます。

通報先が受話器をとってから 120 秒を過ぎると、通報装置が電話を切ります。この場合はしばらく待つと再び電話がかかってきます。120 秒以内に受話器を下ろせば（受信した側で電話を切る）、通報装置は正しく相手に通報できたと認識し、以後通報はしません。

※通報先が留守番電話に設定している場合、録音時間が 120 秒以上になっていますと、通報が正常に行えなかったと判断します。

※通報先が留守番電話など自動的に受話器を上げるものは、120 秒以内に通話が終了した時点で通報出来た事になります。

※通報先が話中の場合、連続して同じ電話番号へ 3 回通報するとリダイヤル規制になりますが、3 分後に通報を再開します。

※通報開始より 30 分経過すると正常に受け取っていない通報先があっても、その警報に対する通報は終了します。

【電波状態が弱いとき】

通報先がすぐに電話に出て内容を聞き電話を切った後、LP1(黄)がしばらく点灯したままになることがあります。2 分程度待つとリダイヤルして再度電話がかかる事があります。

SMS メール通報を利用した場合

SMS センターから送信されます。SMS メールには件名を表示する機能はありません。

SMS メールの内容は設定ソフトの「送信メッセージ編集」に設定した内容が組み合わされて作成されます。

警報発生時の内容 「警報発生ヘッダーの内容。所在地情報の内容。該当する警報の内容。」

警報解除時の内容 「警報解除ヘッダーの内容。所在地情報の内容。該当する警報の内容。」

※SMS 受信拒否している場合は受け取れません。

※通達確認は行いませんので、SMS センターへの送信に失敗しても再送しません。

注) 迷惑メールの対策強化として、1 日に送信できる SMS の件数は 200 件と制限されています。

動作モニタ

表示モニタランプ

ACアダプタでWL21MMに電源供給しているとき

DC-IN(緑)が点灯します。

※WL21MMの電源スイッチがOFFの状態でも、DC-IN(緑)は点灯します。

電源スイッチ ON (初期設定)

***9桁の製造番号が「20」から始まる場合**

電源スイッチ ON で POWER(緑)が点灯します。

4秒後に LP1(黄)・LP2(赤)が点灯します。約20秒後に MODE(白)が1回点滅し、LEVEL(白)が点灯します。その後、LP1(黄)・LP2(赤)が消灯します。【正常動作中】※ここまで約30秒かかります。

***9桁の製造番号が「19」から始まる場合**

電源スイッチ ON で POWER(緑)が点灯します。

7秒後に LP1(黄)が2回点滅し、LP1(黄)・LP2(赤)が点灯します。

しばらく待つと、MODE(白)が1回点滅し LEVEL(白)が点灯します。

その後、LP1(黄)・LP2(赤)が消灯します。【正常動作中】※ここまで約40秒かかります。

電波状態が圏内の場合 (LTE 通信モジュール正常動作中)

MODE(白)は消灯状態で、LEVELランプが LOW(白)・MID(白)・HIGH(白)の受信レベルで点灯します。

電波状態が圏外の場合 (通報出来ない状態)

LEVEL(白)は消灯状態で、MODE(白)が点灯します。

電波状態が弱いとき

LEVEL(白)は消灯状態で、MODE(白)が点灯します。

※通報先がすぐに電話に出て内容を聞き電話を切った後、LP1(黄)がしばらく点灯したままになることがあります。2分程度待つとリダイヤルして再度電話がかかる事があります。

電源スイッチを OFF にするように要求しているとき

LP1(黄)・MODE(白)が消灯し、LP2(赤)・REC/PLAY(青)が低速点滅します。

下記の理由で、電源スイッチを OFF にするよう要求しています。電源スイッチを OFF にして下さい。

- ①障害発生の時。
- ②屋外用アンテナが接続されていない。または屋外用アンテナのケーブルが1本しか接続されていない場合。
*2024年12月17日出荷分より屋外用アンテナを付属しています。小型防滴アンテナの場合は2台接続してください。
- ③SIMカードが接触不良の為、認識できない場合。
※本体の電源スイッチが完全に切れた状態で、SIMカードを挿入し直してみてください。
- ④FOMAカードが挿入されている。またはNTTドコモ以外の回線契約されたSIMカードが挿入されている。
- ⑤SIMカードのPINコードを変更した場合。(SIMカードを携帯電話機などの端末に挿入し初期値に戻して下さい)

復旧処理中

障害が発生したときに LP1(黄)・REC/PLAY(青)が点灯します。

電源スイッチ OFF (終了処理)

電源スイッチ OFF で LP1(黄)・LP2(赤)・REC/PLAY(青)が3秒間高速点滅します。

その後 MODE(白)が15秒程度点灯し、MODE(白)と POWER(緑)が消灯します。

ACアダプタから電源供給中は、DC-IN(緑)は点灯したままです。

※電源スイッチを OFF にした時に DC-IN(緑)以外のランプがいつまでも点灯する場合は、61ページを参照下さい。

通報・着信時の動作ランプ

1. LTE回線で通信中（SMS通報中/音声通報中/自動着信中）
「LP1(黄)」点灯
2. 音声通報先が話し中の場合
「LP1(黄)」3秒間高速点滅 その後 1項へ進む
※3回連続して同じ電話番号へ発信するとリダイヤル規制に入る（40ページ参照）
3. 音声通報先が30秒以内に電話に出なかった場合
音声通報先の携帯電話機が圏外の場合
「LP1(黄)」 「LP2(赤)」 3秒間交互に高速点滅 その後 1項へ進む
4. 音声通報先が受話器を取ってから120秒以内に通報先から受話器を下ろさない場合
自動着信後120秒以内に発信側から電話を切らなかった場合
「REC/PLAY(青)」 3秒間高速点滅 その後 1項へ進む（音声通報の場合）
5. 音声通報先が受話器を取ってから120秒以内に受話器を下ろし、正常に通報が終わった場合
SMS 通報が正常に終わった場合
自動着信後 120 秒以内に発信側から電話を切った場合
「LP2(赤)」 3 秒間高速点滅

リダイヤル規制待機中

LP1(黄)が3秒点灯後消灯し、LP1(黄)・LP2(赤)・REC/PLAY(青)が4秒高速点滅します。
※待機中の3分間、上記を繰り返します。リダイヤル規制の詳細は40ページを参照ください。

動作時のランプ点灯状態

LP1 (黄)	LP2 (赤)	REC/PLAY(青)	通報の状態
消灯	消灯	消灯	通報は全て完了している 待機状態
点灯	消灯	消灯	SMS通報中/音声通報中/自動着信中
高速点滅	消灯	消灯	音声通報先が話し中（3秒間点滅）
消灯	高速点滅	消灯	SMS通報/音声通報/自動着信が正常に終了 （3秒間点滅）
高速点滅	高速点滅	消灯	音声通報先の携帯電話機が圏外 音声通報先が30秒以内に電話に出なかった場合にWL 21MMから電話を切った （3秒間点滅）
点灯	消灯	高速点滅	音声通報先が受話器を取ってから120秒以内に受話 器を下ろさない場合にWL21MMから電話を切った 自動着信してから120秒以内に発信側から電話を切 らない場合にWL21MMから電話を切った （3秒間点滅）
点灯 → 高速点滅	高速点滅	高速点滅	音声通報先が話中で3回連続して同じ電話番号へ発 信した際のリダイヤル規制待機中 （3秒点灯→4秒高速点滅）

停電 10 分後に自動電源 OFF（終了処理）

LP1(黄)・LP2(赤)・REC/PLAY(青)が 3 秒間高速点滅します。

その後 MODE(白)が 15 秒程度点灯し、MODE(白)と POWER(緑)が消灯します。

音声通報の設定内容に誤りがある場合

※WL21HW 設定ソフトで設定した場合に限る

LP1(黄)点灯から LP1(黄)3 秒間高速点滅を繰り返し、リダイヤル規制待機中に入ります。LP1(黄)が 3 秒点灯後消灯し、LP1(黄)・LP2(赤)・REC/PLAY(青)が 4 秒高速点滅します。

- ・音声通報で通報先電話番号の頭に「186」を入力している場合。
- ・音声通報で通報先電話番号が空欄で各入力や全解除、停電復電にチェックが入っている場合。

設定内容を読み込んで確認して下さい。通報先電話番号の頭に「186」を入力している場合や「通報先の電話番号」が空欄で各入力や全解除、停電復電にチェックが入っていると正常に動作しません。

【修正方法】

空欄の「通報先の電話番号」をクリックします。次に、別の「通報先の電話番号」をクリックすると入力のチェックが消えます。修正した設定内容を WL21MM へ転送して下さい。

SMS 通報の設定内容に誤りがある場合

※WL21HW 設定ソフトで設定した場合に限る

LP1(黄)の点灯が 2 分半程度続いた後に消灯し、LP2(赤)3 秒間高速点滅。

- ・SMS 通報で通報先電話番号が空欄で各入力や全解除、停電復電にチェックが入っている場合。

設定内容を読み込んで確認して下さい。「通報先の電話番号」が空欄で各入力や全解除、停電復電にチェックが入っていると正常に動作しません。

【修正方法】

空欄の「通報先の電話番号」をクリックします。次に、別の「通報先の電話番号」をクリックすると入力のチェックが消えます。修正した設定内容を WL21MM へ転送して下さい。

動作設定転送・読込中

REC/PLAY(青)が点灯します。

設定転送（読込）画面に沿って電源スイッチを ON にすると、REC/PLAY(青)が点灯します。

【REC/PLAY(青)が点灯しない場合】

※WL21MM 本体とパソコンが USB ケーブルで接続されていないか、USB ドライバがパソコンにインストールされていない状態です。USB ドライバのインストール状態をご確認ください。（確認方法は 59 ページを参照ください。）

※設定ソフトと製造番号をご確認ください。製造番号は WL21MM 本体に貼付されています。

9 桁の製造番号が「20」から始まる場合は、WL21MM 設定ソフト (Ver1.00) をご使用ください。

9 桁の製造番号が「19」から始まる場合は、WL21HW 設定ソフト (Ver1.03) をご使用ください。

録音・再生中

・録音中

LP2(赤)・REC/PLAY(青)が点灯します。

停止(STOP)ボタンと録音(REC)ボタンを同時に押すと、LP2(赤)・REC/PLAY(青)が点灯し録音されます。

停止(STOP)ボタンを押すと録音が停止され消灯します。

・再生中

REC/PLAY(青)が点灯します。

再生(PLAY)ボタンを押すと REC/PLAY(青)が点灯し、スピーカーから録音内容が再生されます。再生が終了すると消灯します。

停電保証について

停電保証は 10 分間です。搭載された LTE (4G) 通信モジュールは終了処理が必要な為、停電してから 10 分経過すると自動的に電源をオフにします。

停電が発生すると、通報装置へ信号供給しているセンサーや制御機器の電源も同時に喪失するケースが多く、停電時に信号が入る事は少ないと思われます。また、停電は続けて発生することもあり、充電した電池を効率よく利用するためでもあります。

※保証時間が経過すると通報途中であっても自動的に電源を切ります。

※停電中に長時間本機を動作させたい場合は、外部に無停電電源装置等を設置してください。

※停電通報後、自動電源オフの前に電池が無くなった場合でも、停電情報が不揮発性メモリに保存される為、復電時に復電通報を行います。

停電保証用充電電池

- ・内蔵された停電保証用充電電池は、ニッケル水素充電電池です。
- ・停電時に無線モジュールの自動電源オフ及び通常運転を行うために電池を利用します。
- ・AC アダプタが正しく接続され、商用電源が供給されているときは「電源スイッチ」が OFF の状態でも充電しています。充電はトリクル充電方式により、過充電にならない程度に弱い充電を常時行っております。電気代はわずかですが、長期間にわたって通報装置を使用されないときは AC アダプタをコンセントから抜いておかれることをおすすめします。
- ・短時間のうちに停電が何度も発生したときは電池残量が減ります。この場合、完全充電までに 72 時間以上かかることがあります。
- ・停電の際に動作が不安定になる、または異常状態になる可能性がありますので、電池は取り外さないで下さい。
- ・電池の交換によって、設定内容や録音メッセージが消去する事はありません。
- ・電池は使用頻度により異なりますが、2 年程度の使用が可能です。
- ・内蔵された停電保証用充電電池が満充電であっても、DC-IN(緑)が点灯していない状態 (AC アダプタからの電源供給がない状態) で WL21MM の電源スイッチを ON にしても起動しません。

【交換時期の確認方法】

本体が初期設定完了後 (LEVEL ランプ点灯) に停電状態 (AC アダプタのプラグを抜いた状態) にします。停電状態から 10 分後に POWER ランプ (緑) が消えますが、10 分以内のところで POWER ランプ (緑) が極端に暗くなるようでしたら電池の交換が必要です。

停電保証用充電電池の交換方法

1. 『ケース下蓋の取り外しと取り付け』(62 ページ) を参照しながら下蓋を外します。
2. 電池を基板から取り外します。
※電池は基板の裏側に両面テープで固定してありますので、基板を傷つけないように丁寧に外して下さい。基板が傷つきますと WL21MM が正常に動作しなくなる恐れがございます。
3. 電池スナップを電池から外し、新しい電池に接続します。
※電池と電池スナップの間に、プラスチック製の板 (電気を通さない物) を差し込んで取り外して下さい。
注) 鉄製のマイナスドライバーは絶対に使用しないで下さい。電池がショートして発火、爆発する恐れがあります。
※交換する電池は、必ず **ニッケル水素充電電池 006P 9V 型 250mAh 以上** をご使用下さい。
※アルカリ乾電池をつなげますと火災の原因となります。爆発するおそれもありますのでご使用は絶対にお止め下さい。
4. 基板に電池を両面テープで固定します。
5. ケース下蓋の取り外しと取り付け (62 ページ) を参照しながら下蓋を取り付けてください。

よくある質問(Q & A)

一般的なご質問	51
通報・設定についてのご質問	54
SMS メール通報についてのご質問	57
設定ソフトについてのご質問	58

一般的なご質問

- Q. ドコモショップで契約する場合はどのプランになりますか**
- A. 「ドコモ mini (4GB)」です。こちらのプランは 5G 契約ですが、実際には LTE (4G) を使用することが可能です。
※「irumo(イルモ)」新規お申し込みの受付は 2025 年 6 月 4 日 (水) をもって終了しました。
- Q. SIM 変換アダプタで micro や nano サイズを標準サイズに変更して使用できますか**
- A. ご使用できます。
- Q. データ通信で契約した SIM カードは使用できますか**
- A. SMS 通報のご使用は可能ですが、音声通報はご使用できません。SMS 通報は通達確認を行っておりませんので、送信に失敗した際に再送しません。SMS 通報と音声通報を併用される事をおすすめします。
※MVNO (格安 SIM) 事業者によっては、データ通信契約のみでは SMS が使用できない場合がありますのでご確認ください。
- Q. ドコモショップに WL21MM を持ち込めば SIM カードを発行してもらえますか**
- A. 全国のドコモショップ窓口にてお手続きが可能です。ドコモショップご来店の際には必ず本人確認書類とともに、ご購入いただきました WL21MM 本体をお持ち下さい。NTT ドコモの LTE (4G) 回線を利用した各 MVNO (格安 SIM) 事業者でも回線契約が可能です。
- Q. 技適マークはどこで確認できますか**
- A. 技適マークは本体に搭載された LTE (4G) 通信モジュールを確認ください。ケースを裏返し、4 個所のケースビスを外し、ケース下蓋を外すと LTE (4G) 通信モジュールが確認できます。(62 ページ参照)
- Q. 使用する SIM カードで必要な契約はありますか**
- A. 音声で電話をかけたり受けたりできる音声通話プランの契約が必要です。SMS 機能の申し込みが別途必要な MVNO (格安 SIM) 事業者もありますので、ご注意ください。
- Q. SIM カードは付属品ですか**
- A. 付属しておりませんので、お客様でご契約ください。ご契約方法は 9 ページを参照下さい。
- Q. MVNO (格安 SIM) カードでの使用は可能でしょうか**
- A. NTT ドコモの LTE (4G) 回線を利用した MVNO (格安 SIM) 事業者であればご使用が可能です。au、softbank 回線でのご使用はできません。
- Q. 1 つの LTE (4G) 回線に WL21MM を複数接続し通報先を増やす方法はありますか**
- A. ありません。WL21MM 1 台につき 1 回線の契約が必要です。
- Q. 装置を取り付ける場所が LTE (4G) 電波圏外です**
- A. WL21MM は LTE (4G) 電波圏外の場所ではご使用できません。「WL21A20」一般回線タイプは、取り付ける場所が圏外でも電話回線との接続が可能な場所であればご使用頂けます。
- Q. アンテナケーブルを延長することは可能でしょうか**
- A. 付属品の屋外用アンテナは約 2.5m です。別売り品で 5.5m がございます。
*屋外用アンテナは、電波の強度を上げる補助アンテナではありませんのでご注意ください。
- Q. 200V 用の製品はありますか**
- A. 付属の AC アダプタは 100V~240V 対応品です。コネクタ形状は 100V 用ですので、差し込み口を 100V コンセント形状へ変更が必要になります。
- Q. 取り付けは素人でも出来ますか**
- A. 侵入通報の用途でドアセンサーなどを接続する場合は簡単に取り付けできます。制御盤などに取り付けるときは、電気工事業者にご相談ください。

Q. 屋外に設置したい

A. 製品は防水暴雨仕様ではありません。水滴や雨、粉塵等に晒される場所では、ウォールボックスなどの適当なケース(樹脂製)に組み込んでください。

Q. 装置を取り付けるところに電源がありません

A. 充電された自動車用バッテリーを使うことで長期間の連続利用が可能です。その際には、市販品の『DC/AC インバータ』をご使用下さい。また、ソーラーシステムを利用する事も可能です。

Q. 業務用に使った場合に問題はありますか

A. まったく問題ありません。

Q. 保証はありますか

A. はい、ご購入後1年間です。

Q. マイクやスピーカーは付属していますか

A. 付属されていません。本体にマイクとスピーカーが内蔵されています。

Q. 装置の寿命は、どれくらいですか

A. 故障で最も多いと考えられるのは電源からカミナリが入る場合ですが、防止策としては業務用の電源避雷器を組み込むことで改善されます。期待寿命は5年です。機器には寿命のある部品が使用されています。これらの電子部品は、一般の電気機器と同様に時間経過とともに劣化・磨耗していくため予防保全の観点から定期的に交換を行う必要があります。これは機器の機能・性能を保証するものではありません。適切に定期点検が実施され、機器の設置環境に支障がない場合です。

Q. USB ケーブルを紛失しました

A. USB2.0 対応の USB ケーブル A (オス) -B (オス) を購入して下さい。

Q. 外部入力信号に直流 24V が接続できますか

A. 電圧が掛かった信号を接続しますと WL21MM が故障します。24V リレーを間に入れ、無電圧接点信号の状態 WL21MM に接続して下さい。

Q. 1つの外部入力信号に2つのセンサーを接続できますか

A. 接続できます。

Q. 付属された AC アダプタとは別の AC アダプタを使用したい

A. 付属品以外の AC アダプタを使用されますと動作保証外となりますのでおやめください。

Q. 2秒間の無電圧接点出力のあるパッシブセンサーを使用できますか

A. できます。200 ミリ秒以上(初期値)の間継続して短絡(または開放)状態の時に、入力変化があったとみなし通報します。この時間は設定ソフトで変更可能です。

Q. 無電圧接点を 10m くらいの線で入力させても問題ありませんか

A. 問題ありません。50m までであれば、0.75mm² 以上の線で雷対策(埋設)を行えばご使用頂けます。誘導雷の混入を防ぐ為に必ず埋設して下さい。

Q. 内蔵された停電保証用充電電池はどれくらいの期間使用できますか

A. 使用頻度によりませんが、2年程度の使用が可能です。

Q. 停電保証充電電池を交換すると設定内容や音声メッセージが消去しませんか

A. 停電保証充電電池を交換しても、設定内容や録音内容が消去することはありません。電池交換時には、必ず本体電源スイッチを OFF にし、入力信号や AC アダプタを外した状態で行って下さい。また、粉じんなどが無い環境で静電気に気をつけながら交換を行って下さい。

Q. LTE(4G)電波の受信状況は WL21MM 本体で目視可能ですか

A. 可能です。本体の LEVEL ランプの LOW(白)・MID(白)・HIGH(白)で受信状態が確認できます。

Q. 携帯電話機等による遠隔制御ができますか

A. できません。

Q. 小型防滴アンテナの取扱説明書に FOMA 用と記載されています

A. LTE で利用する周波数帯域は FOMA と共通ですので、問題ありません。

*2024 年 12 月 17 日出荷分より屋外用アンテナ (ツインケーブル) 1 台を付属しています。

Q. アンテナを 2 本並べて設置していいですか

A. 各アンテナ間は 20cm 以上離して設置することを推奨します。

*2024 年 12 月 17 日出荷分より屋外用アンテナ (ツインケーブル) 1 台を付属しています。

通報・設定についてのご質問

Q. 通信状態が不安定になります

- A. 2024年10月にドコモより「一部のドコモUIMカードにおける通信不良について」のお知らせが発表されています。ご使用のUIMカード（SIMカード）が該当品ではないかご確認ください。

【対象となるドコモUIMカード（SIMカード）】

2021年12月～2022年10月製造品の内、「GD06」から始まる製造番号（15桁）の一部。

※「OCNモバイルONE」や「ドコモ回線利用MVNO」も該当します。

製造番号の確認方法やUIMカード（SIMカード）の交換対応につきましては[ドコモお知らせページ](#)または、ご契約先のMVNO事業者へご確認ください。

Q. 音声通報時に通報先が話中の状態ではないのにリダイヤル規制待機中のランプ表示になります

- A. ①SIMカードがデータ通信で契約（または変更）されていませんか。
設定ソフトの「全体の設定」画面にある「着信許可」を「着信する」に設定し、WL21MMに挿入しているSIMカード電話番号へ電話をかけてみてください。データ通信で契約されている場合は「こちらはデータ通信専用です」内容のアナウンスが流れます。
音声通報をご使用させる場合は、音声通話が可能な契約に変更してください。
- ②SIMカードの回線開通の手続きが完了している事をご確認ください。
設定ソフトの「全体の設定」画面にある「着信許可」を「着信する」に設定し、WL21MMに挿入しているSIMカード電話番号へ電話をかけてみてください。開通していない場合は「圏外または電源が入っていない」内容のアナウンスが流れます。
SIMカードの回線契約先へ回線開通の状況をご確認ください。

Q. 通報時などに本体から小さな音が鳴りますが故障でしょうか

- A. 本体スピーカーから小さな音（雑音）が聞こえている事がありますが、異常ではありません。

Q. SIMカードを挿入後に電源スイッチをONにしてもLEVEL(白)ランプが点灯しません

- A. LEVEL(白)ランプが点灯するまで、本体の電源スイッチをONにしてから30～40秒掛かります。また、LTE(4G)電波が圏外の場所では通信しませんので、LEVEL(白)ランプは点灯しません。
- ①SIMカードが正しく（差し込み方向）挿入されているか確認して下さい。
※NTTドコモのLTE(4G)回線契約されたSIMカードを挿入して下さい。
- ②SIMカードのPINコードは初期値でご使用下さい。
※設定を変更した場合は、SIMカードを携帯電話機などの端末に挿入し初期値に戻して下さい。
- ③屋外用アンテナのケーブル2本を本体に接続して下さい。
- ④電源スイッチをOFFにした時に、DC-IN(緑)以外のランプが全て消えましたでしょうか。消えていない状態で、電源スイッチをONにしても正常に動作しません。外部端子入力の横にある「リセットボタン」で完全に電源をOFFにしてから動作を確認して下さい。

Q. 通報がきません

- A. ①LEVEL(白)ランプが点灯している事を確認してください。
※MODE(白)ランプが点灯している場合は電波状態が圏外です。
- ②設定内容を設定ソフトでパソコンに読み込み、下記内容をご確認ください。
- ・通報先の電話番号が正しい事
 - ・監視する入力信号にチェックが入っている事
 - ・通報先が固定電話の場合は、市外局番が入っている事
 - ・「186」などのプレフィックス番号が入っていると誤動作しますので削除してください
- ③SMSメール通報の場合、受信側がSMS受信拒否をしていると、SMSメール通報は届きません。受信側の設定を確認して下さい。
- ④SIMカードの契約内容（開通状態）を確認してください。
データ通信で契約されている場合、音声通報はできません。また、新規契約で回線の開通手続きが完了していない場合、通報はできません。

Q. 1度は通報がきましたがその後なくなった

- A. 本体のランプの状態を確認して下さい。
LEVEL(白)が消灯し、MODE(白)ランプが点灯している場合は、電波状態が圏外です。

Q. 電源スイッチを OFF にした時にランプがいつまでも消灯しません

- A. AC アダプタからの電源供給がある場合、DC-IN(緑)ランプは電源スイッチが OFF の状態でも点灯します。DC-IN(緑)以外のランプが消灯しない場合は、外部端子入力の横にある「リセットボタン」を先の細い物で押します。

※先の折れやすいものや、とがった物でリセットボタンを押さないで下さい。また、リセットボタンは強く押しすぎない様にして下さい。リセットボタンについては取扱説明書 61 ページを参照下さい。

※設定内容の転送後に電源スイッチを OFF にしても、DC-IN(緑)以外のランプが消灯しなかった場合、正常に転送されていない恐れがあります。リセットボタンでランプを消灯した後に、設定内容を読み込んで確認して下さい。

Q. 各 MVNO (格安 SIM) 事業者のプレフィックス番号を入力したい

- A. 23 ページを参照ください。
WL21HW 設定ソフトで設定する場合は、各 MVNO (格安 SIM) 事業者のプレフィックス番号は入力できません。

Q. APN 設定は必要ですか

- A. データ通信を使用しない為、APN 設定を行う必要はありません。

Q. 続けて警報が発生した際に通報が遅れてきます ※WL21HW 設定ソフトで設定した場合に限る

- A. 設定内容に誤りがあると、正常に通報動作をしません。設定内容をパソコンに読み込んで確認して下さい。

①音声通報の場合、通報先の電話番号の頭に「186」を入力していますと正常に動作しません。

②下図のように『通報先の電話番号』が空欄で、入力にチェックが入っている設定（入力がグレーに表示）ですと、正常に動作しません。（SMS 電話番号の設定も同じです）

【修正方法】

空欄の『通報先の電話番号』をクリックします。次に別の『通報先の電話番号』をクリックすると入力のチェックが消えます。

※修正した設定内容を WL21MM へ転送して下さい。

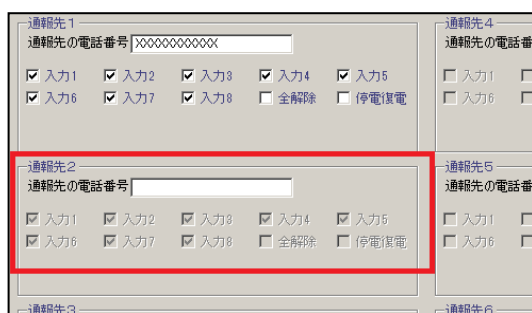
**Q. SMS 通報は送信されるが音声通報がきません**

- A. WL21MM に挿入された SIM カードの契約内容をご確認下さい。データプランで契約されていますと、音声通話が出来ない為正常に通報されません。

Q. 音声通報で通報先 1 より先に通報先 2 に通報がきました

- A. WL21MM は通報先 1 から順に通報動作を行います。しかし、発信するタイミングによって発信が失敗しますと、次の通報先 2 へ発信します。このような場合には、通報先 2 が先に着信してしまいます。

電波の特性として、複数の電波がぶつかり合うと電波同士がケンカ（干渉）をして電波が不安定になり、発信が出来ない事があります。 [電波の特性（ドコモホームページ）](#)

Q. 音声通報先で音声メッセージが流れない事があった

- A. 電波の特性上、電波の受信レベルが十分な状態であっても通信が上手くいかない場合があります。モジュールから出ている電波と基地局から出ている電波の強さは異なります。電波の強さに違いがあるため、基地局からの電波は届くのに電波は基地局に届かないことがあります。このような場合に、電話に出たら切れてしまったり、音声が届かなくなったりという症状が起こります。 [電波の特性（ドコモホームページ）](#)

Q. 通報中に通報停止する事は可能ですか

- A. 本体の電源スイッチを OFF にして通報を停止します。

Q. 留守番電話で通報を受けると何度も通報してきます

- A. 留守番電話の録音時間が 120 秒以上になっていると思われます。WL21MM は通報時に通話時間が 120 秒以上になると異常と判断しもう一度通報します。留守番電話の録音時間を 120 秒より短くすると正常に通報が終わりません。録音時間が変更できない場合は、留守番電話の機能は使用しないで下さい。

Q. 音声通報先の電話に誰も出ない場合はどうなりますか

- A. 通報先へ電話をかけ、30 秒間呼出音を鳴らした後電話を切り、またすぐに電話をかけます。音声通報先が複数個所設定されている場合は、次の通報先へ電話をかけます。(通報開始より 30 分後に通報は終了します)

注) 通報先が留守番電話など自動的に受話器を上げるものは、120 秒以内に通話が終了した時点で通報出来た事になります。

Q. 現在使われていない電話番号に通報するとどうなりますか

- A. 通報装置は、登録された電話番号が正しく設定されているかどうか認識できません。従って、誤った電話番号を登録されると内容によっては多額の電話代がかかったりする場合があります。必ず、設定後に動作テストを実施してからご使用下さい。

Q. 発信者番号を通知させたい

- A. 通報先へは発信者番号が通知されます。

Q. 1 回の通報に要する時間はどれくらいですか

- A. 音声通報の場合は受けた側が電話を切るまでです。SMS メール通報の場合は、SMS メールセンターへ送信しますが、1 件につき十数秒で送信し終わります。

Q. 接点入力と音声通報のメッセージが違います

- A. チャンネルとメッセージの録音が正しいか再生して確認して下さい。「録音再生の概要」31 ページを参照して下さい。

Q. 入力信号 1~8 それぞれの音声通報を受けたとき全て同じメッセージが再生されます

- A. メッセージ録音時に、録音チャンネル 0 だけで録音していませんか。「録音再生の概要」31 ページをご覧になり録音内容を確認して下さい。

Q. 停電通報だけ通報がきません

- A. 内蔵された停電保証充電電池の充電が不十分な場合、POWER(緑)ランプは点灯しても電話をかけることができません。本体の電源スイッチが ON の状態で AC アダプタのプラグを抜いた時、POWER(緑)ランプが通常より極端に暗くなるようだと、充電が不十分な状態です。出荷時に充電が十分されていないので、本体を 72 時間通電させた後に停電通報を行って下さい。

Q. 音声録音再生はどのようにして行うのですか

- A. 本体上面に録音(REC)・再生(PLAY)・停止(STOP)の 3 つのボタンがあります。録音する場合は録音(REC)ボタンと停止(STOP)ボタンを、再生する場合は再生(PLAY)ボタンを押します。音声は、本体に搭載されたマイクとスピーカーから録音・再生されます。

SMS メール通報についてのご質問

Q. 音声通報とSMSメール通報の併用はできますか

A. できます。SMSメール通報は通達確認を行いませんので、電波状態によってSMS送信に失敗した場合でも再送しません。その為、音声通報と併用してご使用されることをおすすめします。

Q. 通報先へSMSメールが届きません

A. 通報先がSMS受信拒否に設定されていませんか。また、通報先の電話番号の頭に「186」を入力していますと正常に動作しません。設定ソフトで設定内容を読み込んでご確認ください。

Q. SMS通報が届かない事がある

A. WL21MMの発信したタイミングによって、SMS送信出来ない事があります。SMS通報は通達確認を行いませんので、SMS送信が失敗した場合に再送しません。

電波の特性として、複数の電波がぶつかり合うと電波同士がケンカ（干渉）をして電波が不安定になり、発信が出来ない事があります。 [電波の特性（ドコモホームページ）](#)

対策① 音声通報を併用される事をおすすめします。

対策② SMS通報は最大6ヶ所設定出来ますので、空きがあれば同じ電話番号を複数ヶ所に設定して下さい。

この場合、警報発生時には設定した数だけSMS通報がきますので、ご注意ください。

対策③ 定期通報の場合は、利用頻度が高い時間帯などは電波が不安定になりますので、設定時間を変更してみてください。

Q. 音声通報では解除呼出がきますがSMS通報はきません

A. 「全体の設定」画面にあります「SMS個別解除呼び出し」の「する」にチェックが入っていますでしょうか。チェックが入っていない場合はSMS通報での解除呼び出しは行いません。設定ソフトで設定内容を読み込んでご確認ください。

Q. SMS通報がなくなった

A. 1日のSMS送信件数が200件を超えると送信できなくなりますが、翌日には送信出来る様になります。

SMS通報先が6ヶ所設定してある場合は、警報発生（解除）を34回検知した際にこのような事が起こります。警報側で接点出力の調整が出来ない場合は、設定ソフトで「警報入力の変延時間」が入力信号ごとに設定出来ます。

注) SMS送信件数が200件を超え送信できない状態でも、動作ランプは正常に通報した時の点灯状態です。

注) 迷惑メールの対策強化として、1日に送信できるSMSの件数は200件と制限されています。

Q. WL21MMにSMSを送れますか

A. WL21MMはSMS受信できません。

設定ソフトについてのご質問

Q. 設定ソフトがダウンロードできません

A. 「お使いのデバイスに問題を起こす可能性があるためブロックされました」

「安全にダウンロードすることはできません」

「一般的にダウンロードされていません」

このようなメッセージが表示される場合は下記の手順で進んでください。

①メッセージ表示部分の「・・・」ボタンをクリックし、次に「保存」ボタンをクリックします。



②「このアプリは、お使いのデバイスに問題を起こす可能性があります」と表示されます。

「詳細表示」をクリックしますと「保持する」が表示されますのでクリックします。

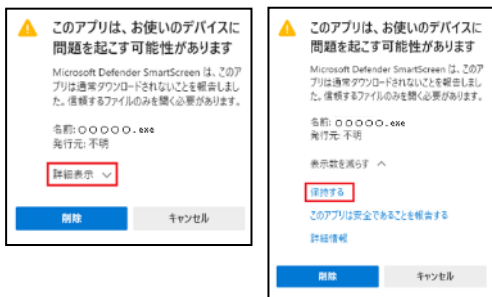

③メッセージが消えた事を確認し、フォルダのボタンまたは「ファイルを開く」ボタンをクリックします。

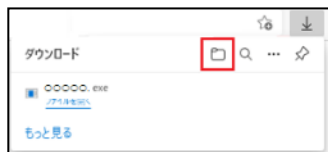

④「WindowsによってPCが保護されました」と表示されます。「詳細情報」ボタンをクリックすると「実行」ボタンが表示されますので「実行」をクリックします。



Q. Windows10で設定ソフトインストール時に「.NET Framework」がインストールできません

A. 「コントロールパネル」から「プログラム」内の「プログラムと機能」にある「Windowsの機能の有効化または無効化」をクリックします。「Windowsの機能」にある「.NET Framework 3.5」のチェックボックスをオンにすると【有効】になります。【有効】になると、ネットワークに接続して必要なファイルがダウンロードされ、インストールされます。

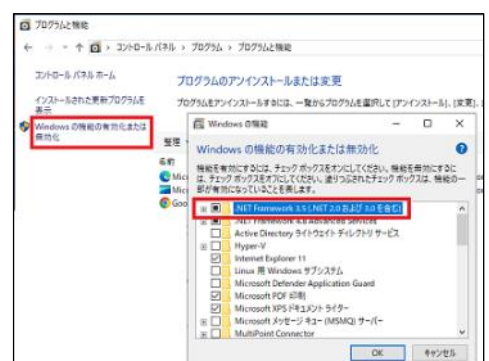

Q. 設定内容が転送（又は読込）出来ません

A. ①設定ソフトが間違っていないかご確認ください。

「ヘルプ」-「バージョン情報」をクリックするとバージョンが確認できます。

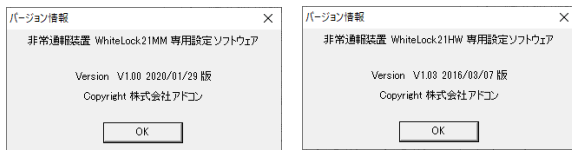

9桁の製造番号が「20」から始まる場合は、WL21MM 設定ソフト (Ver1.00) をご使用ください。

9桁の製造番号が「19」から始まる場合は、WL21HW 設定ソフト (Ver1.03) をご使用ください。

※製造番号は WL21MM 本体に貼付されています。

②USB ドライバがインストールされているかご確認ください。

USB ドライバがインストール済みの場合は「デバイスマネージャー」で COM 番号を変更してみてください。

【インストールの確認方法】

本体とパソコンを付属の USB ケーブルで接続した状態で、パソコンの「スタート」右クリックで「デバイスマネージャー」を開きます。

「デバイスマネージャー」の「ポート (COM と LPT)」内に「USB Serial Port (COM0)」が表示されているか確認します。表示されていない場合は、USB ドライバがインストールされていません。一度もインストールされていない場合は、ホームページより「USB ドライバのインストール方法 (PDF)」を参照下さい。

一度でもインストールされた場合は、「USB ドライバの削除方法 (PDF)」を参照下さい。一旦、USB ドライバを削除した後に、再度インストールを行って下さい。

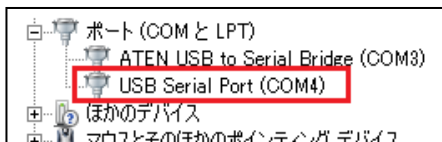
**【COM 番号の変更方法】**

「USB Serial Port (COM0)」を右クリックし「プロパティ」を開きます。

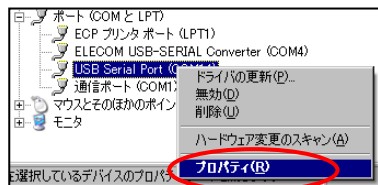

「USB Serial Port のプロパティ」の「ポートの設定」タブをクリックし、「詳細設定」を開きます。

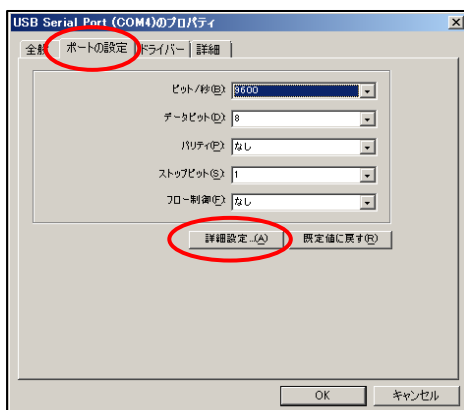

プルダウンボタンをクリックし、変更したい COM 番号を選択し「OK」をクリックします。

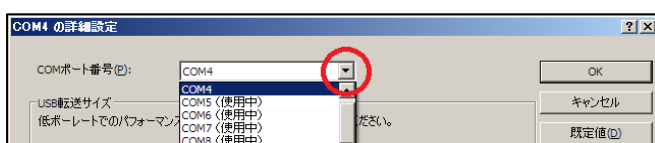

「USB Serial Port のプロパティ」も「OK」をクリックし「デバイスマネージャー」を閉じます。

Q. 設定ソフトが開けません

A. 設定ソフトを取扱説明書通りにインストールせず設定ソフト exe のみインストールした場合は、VB6 ランタイムモジュールが必要です。

Q. Windows で使用できますか

A. Windows11 で動作します。その他の OS で動作する場合もございます。

Q. 設定変更はネットワーク経由が可能でしょうか

A. できません。本体を USB ケーブルでパソコンに接続して設定を行います

Q. 設定ソフトで「情報の表示」の「装置情報」が正しく表示されません

A. 無線モジュールの初期設定が終了していない場合、「SIM カードの電話番号」「無線モジュールの製造番号」「無線モジュールのファームウェアバージョン」は表示しません。

通信が確立した時に挿入してある「SIM カードの電話番号」が表示されます。その為、SIM カードを差し替えた場合、通信を確立しなければ、前のデータが表示されます。

Q. 設定ソフトは付属されていますか

A. 付属していません。弊社ホームページ「<https://www.adocon.jp/>」より「設定ソフト」をダウンロードして下さい。インストール方法は、16 ページの「設定ソフトのインストール」を参照下さい。併せて「USB ドライバ」が必要です。「USB ドライバ」のインストール方法はホームページのダウンロード画面にてご確認下さい。

9 桁の製造番号が「20」から始まる場合は、WL21MM 設定ソフト (Ver1.00) を選択して下さい。

9 桁の製造番号が「19」から始まる場合は、WL21HW 設定ソフト (Ver1.03) を選択して下さい。

※製造番号は WL21MM 本体に貼付されています。

こんなときには

設定ソフトウェアのアンインストール

* 下記は Windows10 (Pro) で確認しています。他の環境では、動作や表示が異なる可能性があります。

* パソコンを起動し、管理者権限 (Administrator) でログインします。

[スタート] ボタンから [設定] を開きます。

[アプリ] から [アプリと機能] へ進みます。

[アプリと機能] にある「WhiteLock21MM Ver1.00 設定プログラム」を選択し「アンインストール」をクリックします。

※ [スタート] ボタンから [コントロールパネル] にあります [プログラム] の [プログラムと機能] からアンインストールできます。

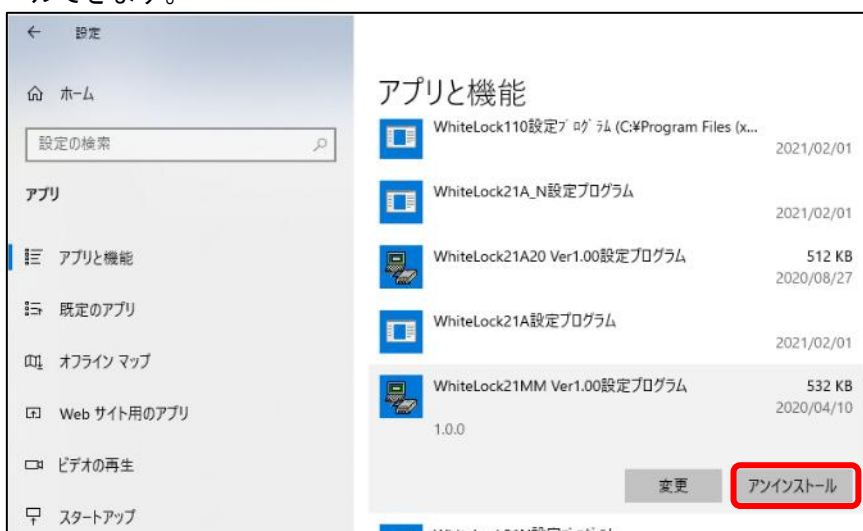

「アンインストール」をクリックしますと実行されます。

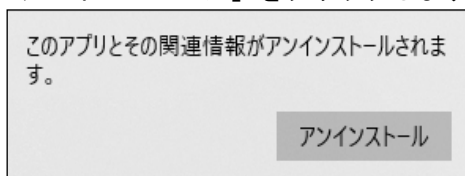

※アンインストールを実行しても、インストールしたフォルダは自動削除されません。手動でフォルダを削除して下さい。

本体を清掃するときは

本体のよごれは、やわらかい布に水または中性洗剤を含ませて軽く拭いてください。

ベンジン、シンナーなど（揮発性のもの）や薬品を用いて拭いたりしますと、有害なガスが発生したり、変形や変色の原因になることがあります。

DC-IN (緑) 以外のランプが消灯しない場合

電源スイッチを OFF にした際に、DC-IN (緑) 以外のランプがいつまでも消灯しない場合は、リセットボタンを押して下さい。

リセットボタンは、外部入力信号の横にあります。小さな穴へ先の細いものを入れてリセットボタンを押します。※先の折れやすいものや、とがった物でリセットボタンを押さないで下さい。また、リセットボタンは強く押しすぎない様にして下さい。

※金属製の物で押すのはお止め下さい。爪楊枝の頭（とがっていない方）などで押して下さい。

※リセットボタンを押しても設定内容や録音メッセージは消去しません。

ケース下蓋の取り外しと取り付け

* ご注意: ケース下蓋を開ける時は、粉じんの無い屋内で作業をしてください。

* 2022年9月16日出荷分からフランジ足付ケースになりました。フランジ足付ケースにはゴム足や壁掛けブラケットは付いていません。

ケース下蓋の取り外し

1. 本機の電源スイッチを OFF にします。AC アダプタの電源プラグ、USB ケーブルを外します。また、外部信号入力端子はコネクタになっていますので引き抜いて外します。
2. 人体の静電気を机、水道の蛇口、窓枠などに触って除去して下さい。
3. 本機を裏返し、下蓋のゴム足4個（画像赤矢印）を外します。次にケース固定ネジ4本を外し、やさしく下蓋を開けます。* フランジ足付ケースにはゴム足は付いていません。

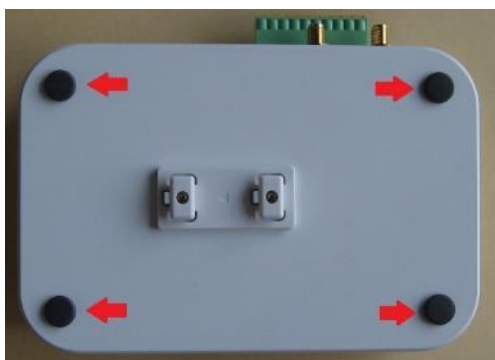

（画像はフランジ足無しケースです）

4. 内部の基板は静電気に弱く精密部品が取り付けられています。興味半分に触らないでください。故障することがあります。

ケース下蓋の取り付け

1. 人体の静電気を机、水道の蛇口、窓枠などに触って除去して下さい。
2. 内部の電池の電線などを挟み込まないように、そっと下蓋をかぶせます。この時、壁掛けブラケットの方向に気をつけてください。* フランジ足付ケースには壁掛けブラケットは付いていません。
3. ビスを取り付けます。このとき強く締めすぎますと、ねじ山が無くなり、ネジが締まらなくなりますのでご注意ください。
4. ゴム足をビス止めした所に取り付けます。* フランジ足付ケースにはゴム足は付いていません。

仕様

WhiteLock21MM 本体

形式	WhiteLock21MM (LTE 通信モジュール搭載非常通報装置)
通信方式	ドコモ LTE (4G) 回線 (UE-Catery 1)
対応周波数帯域	2100 MHz 帯 800MHz 帯
SIM カード	標準 SIM カード
動作設定	パソコン用専用ソフトウェアで設定内容を転送する
信号入力点数	8 点 (無電圧接点またはオープンコレクタ)
停電復電検出機能	本体内部に停電復電検出機能搭載 停電検出時間設定あり
自動発信	入力変化 検出時間設定あり
呼出電話番号設定	最大 6 ヲ所
SMS メール発信	最大 6 ヲ所
話し中検知機能	あり (話し中及び通信が確立しないときにリダイヤル最大 30 分間)
音声録音方式	圧縮無し直接録音方式
音声録音時間	12 チャンネル装備 1 チャンネル 12.5 秒 合計 150 秒
音声メモリバックアップ	不要 (フラッシュメモリー)
録音再生方法	マイクとスピーカーを搭載 録音・停止・再生ボタン操作による
停電保証	内蔵電池により 10 分間
停電保証用充電電池	006P DC9V 250mAh ニッケル水素充電電池
外部インターフェース	USB 2.0 USB ハブには接続できません
AC アダプタ	DC12V 1A 出力 ※付属の AC アダプタをご使用しない場合は、保証対象外となります。
本体 DC ジャック部分の消費電流	待機時 200mA (最大 330mA) ※直接、直流電源入力を使用しないで下さい。
動作温度範囲	-10 °C ~ 50 °C
動作湿度範囲	15 % ~ 80 % (結露なきこと 腐食性ガスが無く粉塵等の汚れがないこと)
周囲環境	腐食性ガスなきこと 粉塵等汚れの激しい場所での使用はカバー等で保護して下さい
寸法 (mm)	180.4 (W) × 100.4 (H) × 45 (D) 突起部を除く
重量	重量 約 335g 端子台・電池・モジュール込みの本体重量

設定ソフトウェア

型式	WhiteLock21MM WhiteLock21HW 設定ソフトウェア
動作環境	Windows11 日本語のみ対応 メモリ 512M 以上 ディスク空き容量 5G 以上

*9 桁の製造番号が「20」から始まる場合は、WL21MM 設定ソフト (Ver1.00) をご使用ください。

*9 桁の製造番号が「19」から始まる場合は、WL21HW 設定ソフト (Ver1.03) をご使用ください。

※製造番号は WL21MM 本体に貼付されています。

外形図

本体

フランジ足付ケース

* 2022 年 9 月 16 日出荷分よりフランジ足付ケースになりました。

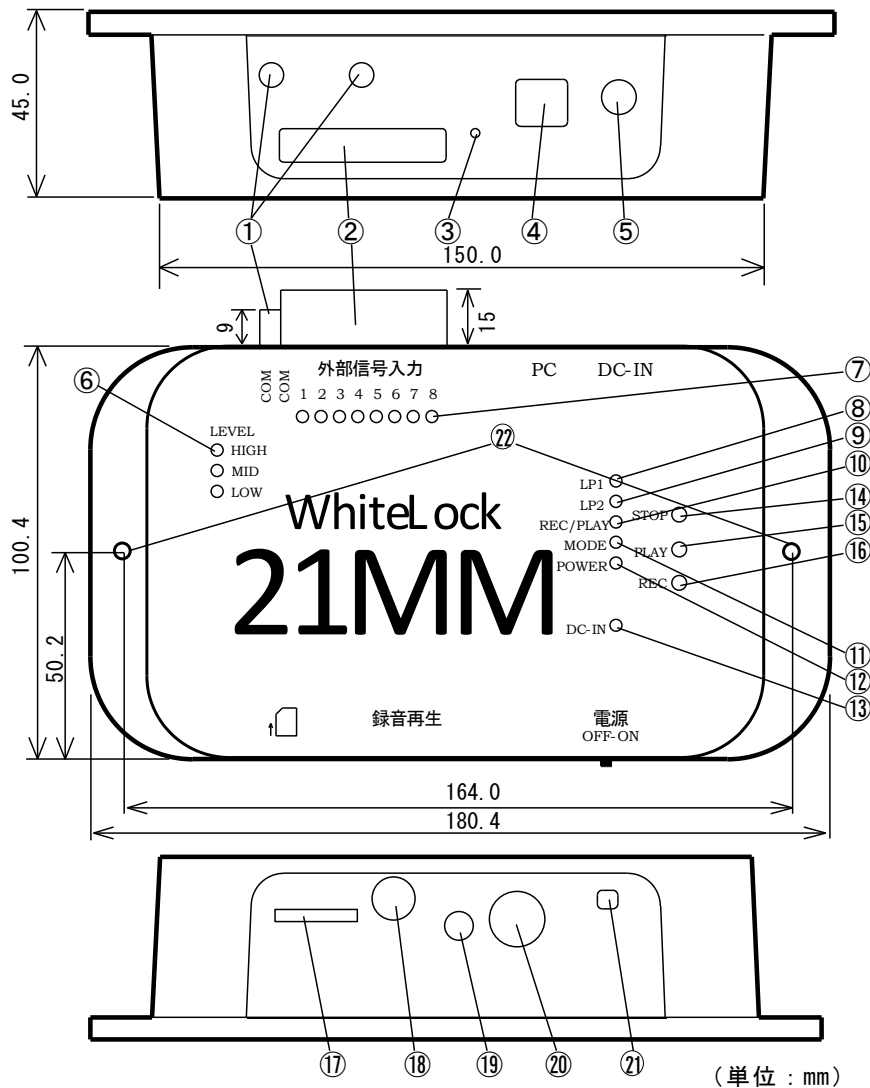

①	アンテナ接続コネクタ	⑨	動作ランプ LP2	⑰	SIM カード挿入口
②	外部信号入力端子	⑩	REC/PLAY ランプ	⑱	録音再生選択
③	リセットボタン	⑪	MODE ランプ	⑲	録音用マイク
④	設定用 USB コネクタ	⑫	POWER ランプ	⑳	再生用スピーカー
⑤	AC アダプタ接続コネクタ	⑬	DC-IN ランプ	㉑	電源スイッチ
⑥	LEVEL ランプ	⑭	停止 (STOP) ボタン	㉒	M3 用壁取付穴
⑦	外部信号入力モニターランプ	⑮	再生 (PLAY) ボタン		
⑧	動作ランプ LP1	⑯	録音 (REC) ボタン		

フランジ足無ケース

* 発売から 2022 年 9 月 15 日出荷分まではフランジ足無ケースです。

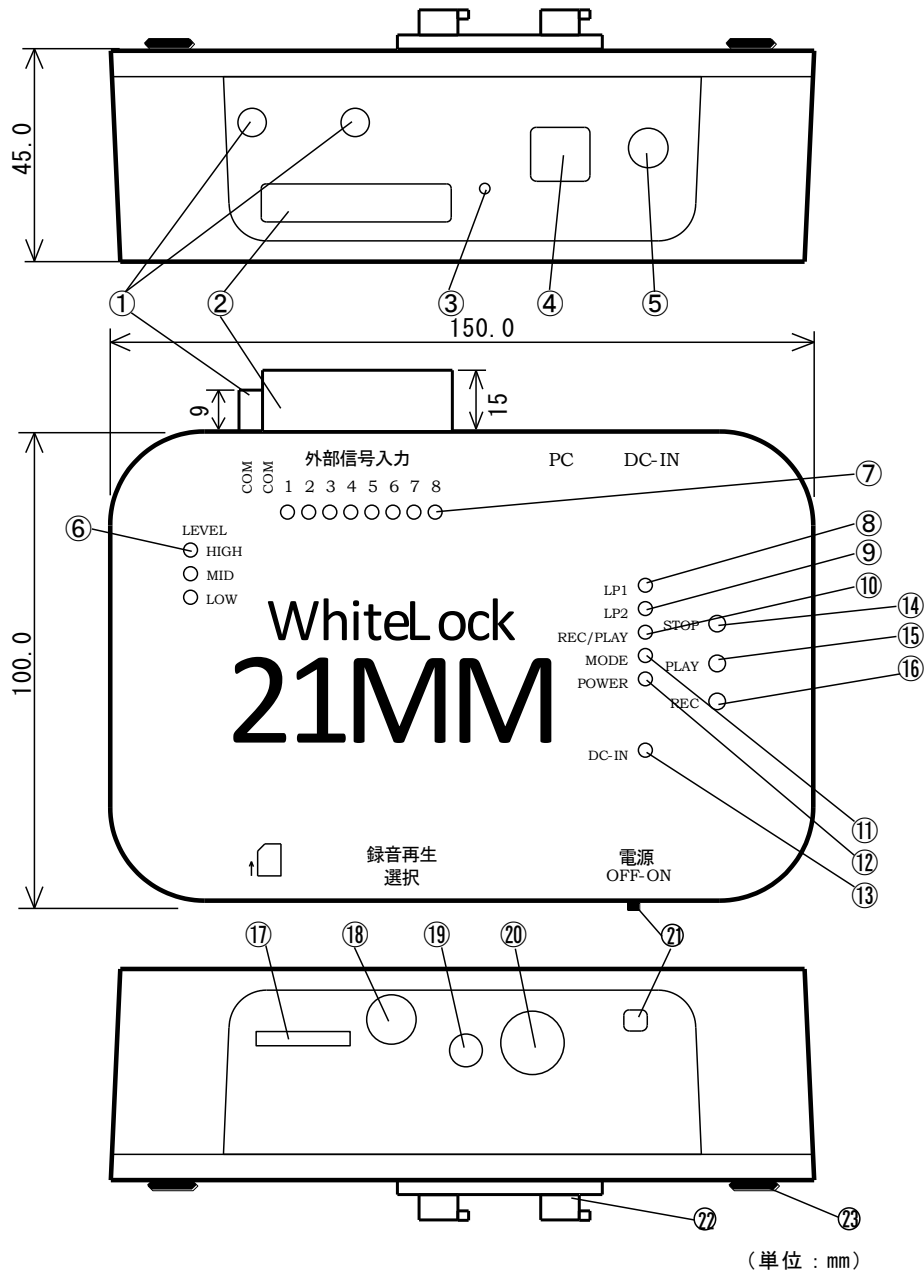

(単位 : mm)

①	アンテナ接続コネクタ	⑨	動作ランプ LP2	⑰	SIM カード挿入口
②	外部信号入力端子	⑩	REC/PLAY ランプ	⑱	録音再生選択
③	リセットボタン	⑪	MODE ランプ	⑲	録音用マイク
④	設定用 USB コネクタ	⑫	POWER ランプ	⑳	再生用スピーカー
⑤	AC アダプタ接続コネクタ	⑬	DC-IN ランプ	㉑	電源スイッチ
⑥	LEVEL ランプ	⑭	停止 (STOP) ボタン	㉒	壁掛けブラケット
⑦	外部信号入力モニターランプ	⑮	再生 (PLAY) ボタン	㉓	ゴム足
⑧	動作ランプ LP1	⑯	録音 (REC) ボタン		

壁掛けブラケット

* 2022年9月16日出荷分よりフランジ足付ケースになりましたので、壁掛けブラケットを付属していません。
 * 発売から 2022年9月15日 出荷分まではフランジ足無ケースの為、壁掛けブラケットを付属しています。
 フック部分は、ケース下蓋に取付済みです。ベース部分にフック部品を引掛ける際の方向性があります。
 ベース部品を設置する際には、方向と稼働範囲にご注意下さい。

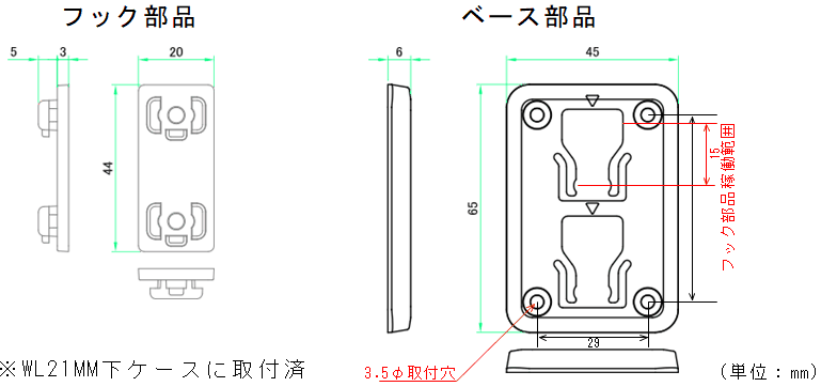

ベース部品の取付穴位置寸法図

ベース部品に本体（フック部品）を設置した際の寸法図です。稼働範囲を考慮した上でベース部品を設置してください。

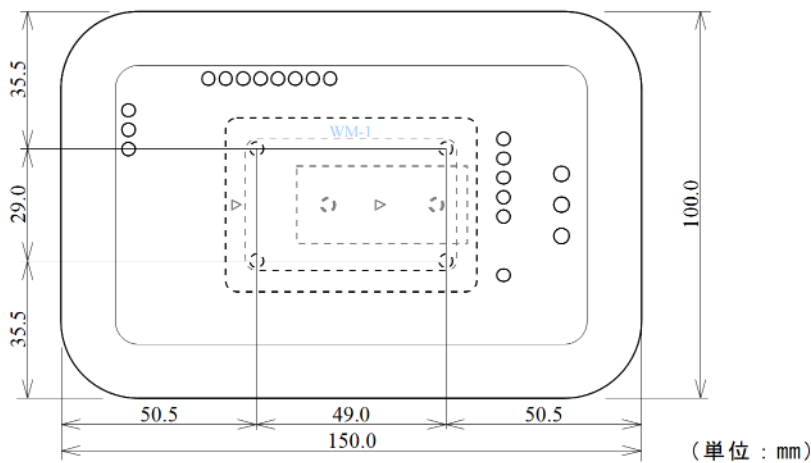

ACアダプタ

◎発売から 2026年3月23日 出荷分まで

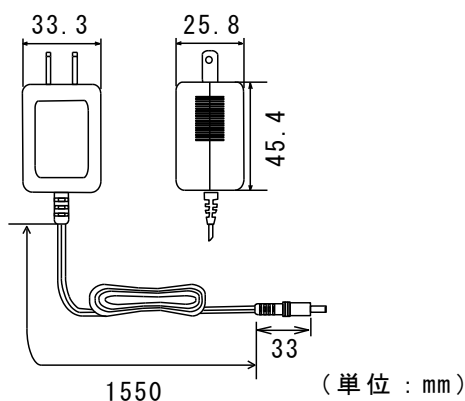

◎2026年3月24日 出荷分より

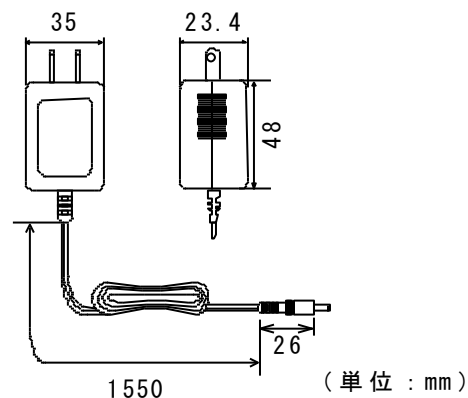

* ご購入時期によって AC アダプタの色が異なります。

屋外用アンテナ

*2024年12月17日より屋外用アンテナ（ツインケーブル）を付属しています。

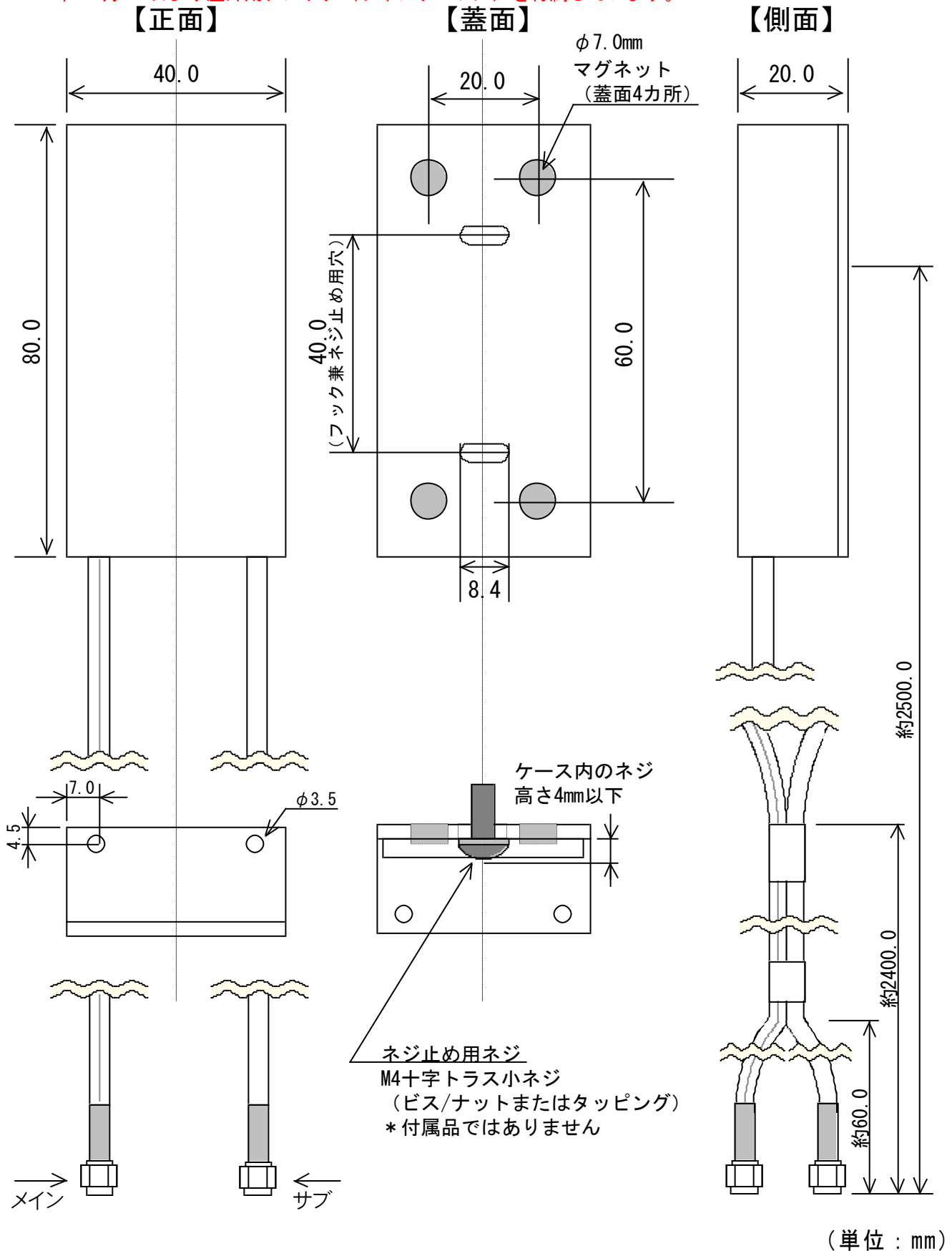

バージョン

WhiteLock21MM	取扱説明書	設定ソフト	日付
Ver1.00	Ver1.00	WL21WH Ver1.03	2019/11/11
	Ver1.01		2019/11/28
Ver1.02	Ver1.02	WL21MM Ver1.00	2020/04/17
	Ver1.03		2020/12/04
	Ver1.04		2021/02/09
	Ver1.05		2021/08/18
	Ver1.06		2022/05/18
	Ver1.07		2022/09/16
	Ver1.08		2022/12/06
	Ver1.09		2023/02/14
	Ver1.10		2023/05/12
	Ver1.11		2023/05/16
	Ver1.12		2023/07/05
	Ver1.13		2024/02/14
	Ver1.14		2024/08/09
	Ver1.15		2024/12/18
	Ver1.16		2025/05/09
	Ver1.17		2025/06/09
	Ver1.18		2026/01/23
	Ver1.19		2026/03/25

履歴

2019年11月11日

Ver1.00

- ・初版作製

2019年11月28日

Ver1.01

- ・ランプの点灯状態について修正と補足
- ・PINコードについて修正と補足
- ・LTEに（4G）を追加
- ・イーアクセスをワイモバイルに変更
- ・よくある質問 Q&A に追加と修正

2020年04月17日

Ver1.02

- ・WL21MM 設定ソフトを使用できる本体バージョンの説明を追加
- ・WL21MM 設定ソフト画像の差し替え
- ・よくある質問 Q&A に追加と修正

2020年12月04日

Ver1.03

- ・仕様に消費電流を追加

2021年02月09日

Ver1.04

- ・問い合わせ先のホームページに QR コードを追加
- ・その他細かい所の修正

2021年08月18日

Ver1.05

- ・リンク先 URL が移動した箇所の変更

2022年05月18日

Ver1.06

- ・AC アダプタの差し込み画像を追加
- ・壁掛けブラケットのベース部品取付穴位置を追加
- ・Q&A の追加
- ・その他細かい所の修正

2022年09月16日

Ver1.07

- ・本体画像をフランジ足付ケースへ変更
- ・フランジ足付ケースの外形図を追加
- ・Q&A の追加
- ・その他細かい所の修正

2022年12月06日

Ver1.08

- ・AC アダプタの画像を白に差し替え
- ・その他細かい所の修正

2023年02月14日

Ver1.09

- ・表示モニターランプのページを編集

2023年05月12日

Ver1.10

- ・Windows7 のサポートは終了した事を追加
- ・リダイヤル規制の説明ページに補足
- ・その他細かい所の修正

2023年05月16日

Ver1.11

- ・Q&A の修正

2023年07月05日

Ver1.12

- ・契約プランで「ギガライト」を削除
- ・「irumo（イルモ）」の「0.5GBプラン」を追加
- ・その他細かい所の修正

2024年02月14日

Ver1.13

- ・SIMカード契約の説明にドコモオンラインショップでは申し込みが出来ないと修正
- ・Windows8のサポートは終了した事を追加
- ・Q&Aの追加

2024年08月09日

Ver1.14

- ・その他細かい所の修正

2024年12月17日

Ver1.15

- ・MM-M61Dにセイコーソリューションズ株式会社製品を追加
- ・小型防滴アンテナから屋外用アンテナへ変更
- ・屋外用アンテナ外形図を追加
- ・Q&Aの変更

2025年05月09日

Ver1.16

- ・遅延時間の説明で設定時間が長い場合に4秒遅れると変更
- ・「irumo（イルモ）」新規お申し込みの受付が2025年6月4日をもって終了することを追加

2025年06月09日

Ver1.17

- ・「irumo（イルモ）」新規お申し込みの受付が2025年6月4日で終了したことを追加
- ・2025年6月5日からの新プラン「ドコモmini」を追加

2026年01月23日

Ver1.18

- ・設定ソフトWindows11用へ変更
- ・Windows10のサポートは終了した事を追加
- ・「ドコモmini（4GB）」プランは5G契約である事と実際にLTE（4G）を使用することを追加

2026年03月25日

Ver1.19

- ・ACアダプタの画像を黒に差し替え
- ・ACアダプタ外形図を追加

付録

設定通報先一覧表

通報装置に設定した内容を記入し、動作確認時や使用時の控えとして使用します。

【警報毎の音声通報先】

通報先	警報	入力信号								停電 復電	全 解除
		1	2	3	4	5	6	7	8		
1											
2											
3											
4											
5											
6											

【警報毎のSMS通報先】

通報先	警報	入力信号								停電 復電	定期
		1	2	3	4	5	6	7	8		
1											
2											
3											
4											
5											
6											

SMS定期通報（ 日 時）

SMS個別解除呼び出し

索引

- A**
ACアダプタ .14, 44, 66
a 接点21
- B**
b 接点21
- C**
COM.....26, 27
- D**
DC-IN.....11
- H**
HIGH46
- I**
irumo.....9
- L**
LEVEL.....11, 46
LOW46
LP1.....11, 32, 46
LP2.....11, 32, 46
LTE1, 9
- M**
MID.....46
MM-M61D13
MODE.....11, 46
MVNO.....1, 23
- P**
PIN コード11
POWER.....46
- R**
REC/PLAY...11, 32, 46
- S**
SIM カード 9
SMS . 21, 24, 34, 39, 45
- U**
USB ケーブル 14
USB ドライバ 19
- あ**
アンインストール 61
- い**
インストール 16, 19
- お**
屋外用アンテナ .. 14, 43
音声通報 22, 23, 34, 39, 45
- か**
外部信号入力端子台 . 14
壁掛けブラケット ... 42, 66
- き**
技術基準適合認定 13
- け**
警報 35
- こ**
小型防滴アンテナ 43
個別解除 21, 36
- さ**
再生 31, 32
- し**
自動電源オフ38
状態確認22
情報の表示26
初期設定11
- せ**
清掃61
設定ソフト16, 20
全解除通報36
- そ**
送信メッセージ25
- た**
ダウンロード16
端子台41
- ち**
遅延時間20
着信許可22, 38
- つ**
通信ポート26
通報先23
- て**
定期通報21, 25, 37
停止32
停電25, 37
停電保証38, 49
停電保証用充電池....14, 49
電源スイッチ11
転送27
- と**
動作モニタ46
- な**
内部回路 42
- に**
ニッケル水素充電池. 49
入力信号 21, 41
- ふ**
復電..... 25, 37
プレフィックス番号. 23
- へ**
ヘッダー 25
- ほ**
保存..... 30
- ま**
マイク 32
- む**
無電圧 41
- よ**
読み込み 29
- り**
リセットボタン 61
リダイヤル規制 40
- ろ**
録音 32
録音再生選択 32
録音チャンネル 31

WhiteLock21MM

取扱説明書

Ver1.19

2026年3月

発行元 株式会社アドコン

<https://www.adocon.jp>

〒690-2101 島根県松江市八雲町日吉 3-24

TEL (0852) 54-2036 FAX (0852) 54-2196